



45 mm



Double 42

KIT DI DUE MOTORI CON FC MECCANICO E UNITA' DI CONTROLLO RADIO

SET OF TWO MECHANICAL LS MOTORS AND RADIO CONTROL UNIT

KIT DE DOS MOTORES CON FC MECÁNICOS Y UNIDAD DE CONTROL DE RADIO

ENSEMBLE DE DEUX MOTEURS AVEC FC MÉCANIQUES ET CENTRALE RADIO

SATZ AUS ZWEI MOTOREN MIT MECHANISCHEM ENDANSCHLAG UND FUNKSTEUEREINHEIT



5 YEAR WARRANTY

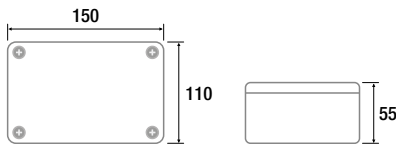
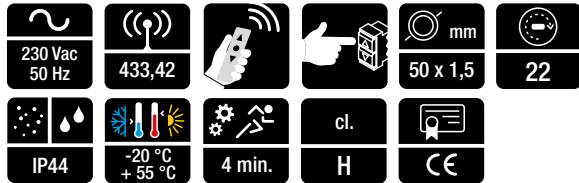

CARATTERISTICHE GENERALI

- Installazione motori sullo stesso asse di manovra.
- Regolazione finecorsa attraverso viti progressive.
- L'unità di controllo radiocomandata sincronizza il movimento dei motori.
- Il trasmettitore radio non è incluso nel kit.
- Unità di controllo dotata di ingressi per i pulsanti a posizioni momentanee.
- Compatibile con sensori radio (vento, sole, pioggia e vibrazione).
- Struttura finecorsa completamente in alluminio.

GENERAL FEATURES

- Motors to be installed on the same maneuver axle.
- Limit switch adjustment through progressive screws.
- The radio control unit synchronizes motors motion.
- Radio transmitter not included.
- Control unit provided with push-buttons inputs.
- Compatible with radio sensors (wind, sun, rain and vibrations).
- Aluminium limit switch frame.

CARACTERISTICAS GENERALES

- Los motores se deben colocar en el mismo eje.
- Regulación de los finales de carrera por medio de tornillos.
- La unidad de control sincroniza el movimiento de los motores.
- El emisor no está incluido.
- Unidad de control equipada con entradas para pulsadores.
- Compatible con sensores radio (viento, sol, lluvia y vibraciones).
- Estructura final de carrera en aluminio.

CARACTÉRISTIQUES GÉNÉRALES

- Moteurs à installer sur le même axe de manœuvre.
- Réglage progressif de fins de course par vis.
- La centrale radio synchronise le mouvement des moteurs.
- La télécommande n'est pas incluse.
- La centrale dispose d'entrées pour les boutons-poussoirs.
- Compatible avec les capteurs radio (vent, soleil, pluie et vibrations).
- Structure fin de course en aluminium.

ALLGEMEINE MERKMALE

- Platzierung der Motoren auf der gleichen Bewegungsachse
- Einstellung der Endanschläge mittels progressiver Schrauben.
- Die funkgesteuerte Steuereinheit synchronisiert die Bewegung der Motoren.
- Der Funksender ist nicht im Kit enthalten.
- Steuereinheit mit Eingängen für Totmanntasten.
- Kompatibel mit Funksensoren (Wind, Sonne, Regen und Erschütterungen).
- Endanschlagstruktur vollständig aus Aluminium.

| Cod. | Art. | Nm | Rpm | P (Watt) | A (Amp) | L (mm) |
|-------------|-----------|------|-----|----------|---------|--------|
| D45.042.014 | Double 42 | 2x42 | 14 | 2x220 | 2x0,95 | 2x510 |

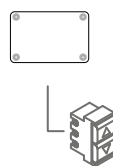
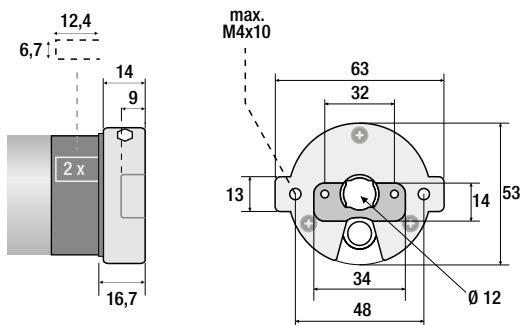

- Trasmettitore non incluso
- Transmitter not included
- Emisor no incluido
- Télécommande non incluse
- Funksender nicht inbegriffen

Quote espresse in "mm" - Dimensions expressed in "mm" - Medidas expresadas en "mm" - Dimensions exprimées en "mm" - Maße ausgedrückt in "mm"