

Gentile cliente, la ringraziamo per aver acquistato un prodotto MASTER. Questo manuale descrive le operazioni necessarie alla corretta installazione del prodotto LINE. I motori tubolari con finecorsa elettronici serie LINE sono idonei alla movimentazione delle coperture a pergola. Le specifiche tecniche del motore sono riportate sull'etichetta applicata al tubo motore. Questi dispositivi non sono stati studiati per uso continuativo. Un utilizzo del prodotto diverso da quanto previsto in questo manuale è improprio e vietato e comporta l'annullamento della garanzia e di qualsiasi responsabilità del produttore. Il montaggio e l'installazione del prodotto deve essere effettuata esclusivamente da un tecnico qualificato. Al termine dell'installazione, tutti i manuali allegati al prodotto devono essere consegnati al cliente finale, il quale è tenuto a conservarli per successive consultazioni.

Rispettiamo l'ambiente

Rispettare l'ambiente è un dovere di tutti! MASTER utilizza materiali di imballo riciclabili. Smaltisci i materiali negli appositi contenitori, secondo le norme vigenti sul territorio. Se sei un installatore ed utilizzi un numero elevato di questi motori, informati presso il tuo rivenditore o l'azienda sulla possibilità di ricevere i motori nel formato «imballo a nido», una scelta rispettosa per l'ambiente, che limita ingombri e sprechi riducendo notevolmente la quantità dei materiali di imballaggio. Questo prodotto potrebbe contenere sostanze inquinanti per l'ambiente e pericolose per la salute. Al termine del ciclo di vita del prodotto, segui attentamente le norme sul più corretto smaltimento. E' severamente vietato e pericoloso smaltire il prodotto gettandolo nei rifiuti domestici.



Note sui sistemi radio

E' consigliabile non utilizzare sistemi radio in ambienti con forti interferenze (ad esempio in vicinanza di stazioni di polizia, porti, aeroporti, banche, etc). E' comunque opportuno un sopralluogo tecnico prima di installare un qualsiasi sistema radio al fine di individuare possibili fonti di interferenza. I sistemi radio possono essere utilizzati laddove eventuali disturbi o malfunzionamenti del trasmettitore o del ricevitore non presentino fattore di rischio, o se tale fattore è annullato da opportuni sistemi di sicurezza. La presenza di dispositivi radio operanti alla stessa frequenza di trasmissione (433,42 MHz) possono interferire con il ricevitore radio del dispositivo stesso riducendone la portata su tutto il sistema radio e limitando di conseguenza la funzionalità dell'impianto.

CARATTERISTICHE TECNICHE

Le caratteristiche tecniche del motore sono riportate nell'etichetta applicata al tubo motore. Prima di installare il motore, si consiglia di copiare i dati tecnici (compreso il nome esteso del prodotto) e conservarli in luogo sicuro. Questi dati potrebbero essere utili in caso di successive manutenzioni o assistenza tecnica. Ulteriori caratteristiche comuni alla famiglia di motori LINE:

Alimentazione	: 230 Vac 50 Hz	Grado di protezione	: IP44	Tempo funzionamento continuo	: 4 minuti
Consumo a riposo	: < 1W	Classe di isolamento	: H	Trasmettitori portatili memorizzabili	: 40
Diametro minimo rullo	: 50 x 1,5 mm	Giri massimi finecorsa	: ∞	Sensori radio vento memorizzabili	: 4
Temperatura di esercizio	: -20 - +50°C	Frequenza radio	: 433.42 MHz	Sensori radio sole memorizzabili	: 1

1 AVVERTENZE

1.1 Avvertenze di SICUREZZA per l'UTENTE

L'installazione non corretta può causare gravi ferite ● Conservare queste istruzioni per eventuali interventi futuri di manutenzione e smaltimento del prodotto ● Tutte le operazioni di installazione, collegamento, di programmazione e di manutenzione del prodotto devono essere effettuate esclusivamente da un tecnico qualificato e competente, rispettando le leggi, le normative, i regolamenti locali e le istruzioni riportate in questo manuale ● Il cablaggio elettrico deve rispettare le norme CEI in vigore. La realizzazione dell'impianto elettrico definitivo è riservato, secondo le disposizioni del D.M. 37/2008, esclusivamente all'elettricista ● Certe applicazioni richiedono il comando a «uomo presente» e possono escludere l'utilizzo di comandi radio o necessitare di particolari sicurezze ● Per prevenire situazioni di potenziale pericolo, verificare periodicamente le condizioni operative dell'avvolgibile.

1.2 Avvertenze di SICUREZZA per l'INSTALLATORE

Verificare che la confezione sia integra e non abbia subito danni durante il trasporto ● L'urto violento e l'utilizzo di utensili non adeguati, può causare la rottura di parti esterne o interne del motore ● È vietato forare o manomettere in alcun modo il motore. Non modificare o sostituire parti senza l'autorizzazione del costruttore ● Non manipolare il motore prendendolo per il cavo di alimentazione. Se il cavo di alimentazione viene danneggiato, il prodotto non può essere utilizzato. Non tentare di sostituire il cavo di alimentazione ● Eventuali viti necessarie al completamento dell'installazione non devono entrare in contatto con il motore ● Il motore deve essere di potenza adeguata al carico applicato (verificare i dati di targa riportati sul motore) ● Alcune fasi della programmazione e/o il funzionamento normale sfruttano i fermi meccanici dell'avvolgibile. E' indispensabile scegliere il motore con la coppia più adatta all'applicazione considerando l'effettiva trazione dell'avvolgibile, evitando motori troppo potenti ● Utilizzare rulli avvolgitori di spessore minimo 10/10 ● Lasciare 1-2 mm di gioco destra/sinistra sul rullo avvolgitore ● Verificare che la puleggia di traino e la corona adattatore siano di forma e dimensioni conformi al rullo avvolgitore utilizzato. Adattatori, supporti e accessori vari inerenti al motore devono essere scelti esclusivamente tra quelli del catalogo MASTER ● Se il prodotto è installato ad un'altezza inferiore a 2,5 m dal pavimento o da altra superficie d'appoggio, è necessario proteggere le parti in movimento con una copertura, per impedire l'accesso accidentale. Garantire in ogni caso l'accesso per gli interventi di manutenzione ● Il cavo di alimentazione deve essere posizionato in modo tale da non entrare in contatto con parti in movimento ● Il cavo di alimentazione del prodotto è adatto per essere installato esclusivamente all'interno. Se l'installazione avviene all'esterno, posare il cavo in un tubo di protezione. ● Nel caso di più apparecchiature radio nello stesso impianto, la distanza fra di loro non deve essere inferiore a 1,5 m ● Non installare il prodotto in prossimità di superfici metalliche ● Posizionare i pulsanti in vista dell'avvolgibile ma lontano dalle sue parti in movimento. Posizionare i pulsanti ad un'altezza superiore a 1,5 m dal pavimento ● I motori sono progettati per uso residenziale; è previsto un tempo di lavoro continuo massimo di 4 minuti ● Durante il funzionamento, il corpo motore raggiunge alte temperature: prestare cautela ● Il motore è provvisto internamente di dispositivo termico di sicurezza auto ripristinante, che arresta il motore in caso di surriscaldamento. Il motore torna al normale funzionamento quando la sua temperatura scende sotto il limite di sicurezza (normalmente da 5 a 10 minuti) ● Il motore deve essere installato in modo tale da non venire a contatto con liquidi e comunque in posizione protetta rispetto agli agenti atmosferici ● Il cavo dell'antenna è sottoposto alla tensione di rete. E' vietato e pericoloso tagliare il cavo dell'antenna. Se il cavo dell'antenna è danneggiato, sostituire il prodotto ● Per la vostra sicurezza, è vietato operare in prossimità del rullo avvolgitore a motore alimentato

1.3 Avvertenze per l'USO

Il prodotto non è destinato ad essere usato da persone (bambini compresi) le cui capacità fisiche, sensoriali o mentali siano ridotte, oppure con mancanza di esperienza o di conoscenza, a meno che esse non abbiano potuto beneficiare, attraverso l'intermediazione di una persona responsabile della loro sicurezza, di una sorveglianza o di istruzioni riguardanti l'uso del prodotto ● Prima di azionare l'avvolgibile, assicurarsi che persone o cose non si trovino nell'area interessata dal movimento dell'avvolgibile. Controllare l'automazione durante il movimento e mantenere le persone a distanza di sicurezza, fino al termine del movimento ● Non permettere ai bambini di giocare con l'apparecchio e con i dispositivi di comando ● Non azionare l'avvolgibile quando si stanno effettuando operazioni di manutenzione (es. pulizia vetri, ecc). Se il dispositivo di comando è di tipo automatico, scollegare il motore dalla linea di alimentazione.





2 COLLEGAMENTO ELETTRICO

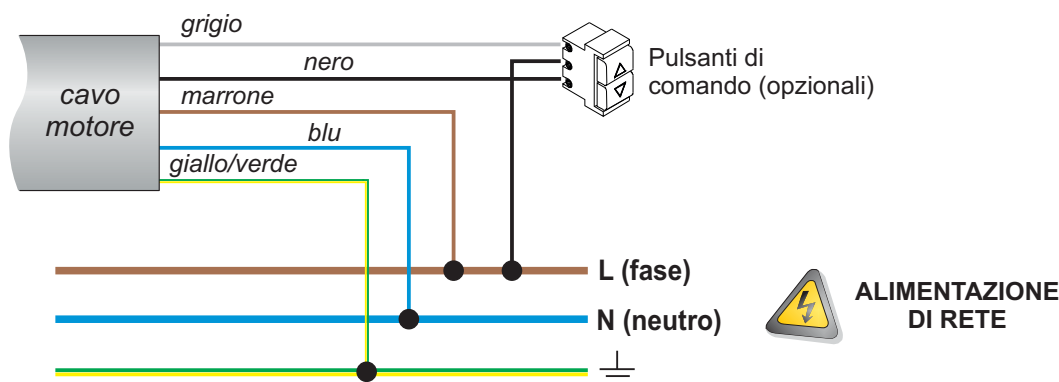

2.1 Avvertenze per l'ELETRICISTA

Effettuare i collegamenti in assenza di alimentazione ● Verificare che la linea di alimentazione non dipenda da circuiti elettrici destinati all'illuminazione ● Nella linea di alimentazione deve essere inserito un dispositivo magnetotermico o differenziale. Sulla linea di alimentazione deve essere inserito un dispositivo di sezionamento con categoria di sovratensione III, cioè distanza tra i contatti di almeno 3,5 mm ● La sezione dei cavi di collegamento deve essere proporzionata alla lunghezza degli stessi ed all'assorbimento del carico, ed in ogni caso non inferiore ad 1,5 mm ● Il prodotto non prevede alcuna protezione contro sovraccarichi o cortocircuiti. Prevedere sulla linea di alimentazione una protezione adeguata al carico, ad esempio un fusibile di valore massimo 3,15 A ● I pulsanti di comando sono collegati alla tensione di rete e quindi devono essere adeguatamente isolati e protetti.

2.2 ALIMENTAZIONE

La tensione di alimentazione deve essere applicata ai fili MARRONE (fase) e BLU (neutro). E' obbligatorio collegare il filo GIALLO-VERDE all'impianto di messa a terra. Le specifiche elettriche del motore sono riportate nell'etichetta applicata al tubo del motore.

2.3 PULSANTI DI COMANDO

I pulsanti di comando sono opzionali. I pulsanti di comando devono essere applicati ai fili NERO e GRIGIO e devono chiudere sul filo MARRONE (fase). Devono essere utilizzati pulsanti a posizioni momentanee (a «uomo presente»), non utilizzare deviatori a posizione mantenuta. Più pulsanti di comando possono essere collegati attraverso una connessione in parallelo. I pulsanti di comando sono sottoposti alla tensione di rete e dovranno quindi essere adeguatamente isolati e protetti. Nel caso in cui i pulsanti di comando non vengano utilizzati provvedere all'isolamento dei cavi grigio e nero.

2.4 COLLEGAMENTO A CENTRALI DOMOTICHE

Le uscite di comando della centrale domotica devono essere collegate agli ingressi pulsante del motore (fili GRIGIO e NERO) sostituendo di fatto i pulsanti di comando manuale. Di conseguenza la centrale domotica deve rispettare le regole di funzionamento dei pulsanti di comando, diverse a seconda che i pulsanti di comando funzionino a IMPULSO (impostazione di fabbrica) o a UOMO PRESENTE (vedi sezione 10 «Logica pulsanti»).

Regole che la centrale domotica deve rispettare per comandare i motori con pulsanti funzionanti a IMPULSO.

- La centrale domotica NON DEVE misurare la corrente assorbita dagli ingressi pulsante del motore (i quali assorbono correnti inferiori ad 1 mA).
- La centrale domotica deve essere collegata al motore come da schema, sostituendo i pulsanti di comando con le uscite di comando della centrale domotica.
- Per azionare il motore, la centrale domotica deve chiudere il contatto (salita o discesa) per più di 0,5 secondi (tipicamente si utilizza un impulso di durata 1 secondo).
- A contatti aperti, per arrestare il motore la centrale domotica deve chiudere un contatto (salita o discesa) per meno di 0,5 secondi (tipicamente si utilizza un impulso di durata 0,2 secondi).

Regole che la centrale domotica deve rispettare per comandare i motori con pulsanti funzionanti a UOMO PRESENTE.

- La centrale domotica NON DEVE misurare la corrente assorbita dagli ingressi pulsante del motore (i quali assorbono correnti inferiori ad 1 mA).
- La centrale domotica deve essere collegata al motore come da schema, sostituendo i pulsanti di comando con le uscite di comando della centrale domotica.
- Per permettere il completamento dell'intera manovra di apertura/chiusura, la centrale domotica deve essere in grado di chiudere il contatto di salita/discesa per il tempo necessario al motore a compiere la manovra completa di apertura/chiusura.
- Per arrestare il motore, la centrale domotica deve essere in grado di riaprire i contatti di salita/discesa in qualsiasi momento.

Al momento della stampa di questo documento, non sono note particolari problematiche relative alla connessione tra prodotti MASTER SPA e centrali domotiche (qualora si rispettino le regole di cui sopra). Tuttavia MASTER declina ogni responsabilità riguardante la mancata compatibilità (anche parziale) con qualsivoglia centrale domotica. Se la centrale domotica utilizza protocolli KNX o simili, contattare il fornitore della centrale domotica informandolo delle regole sopra riportate. E' probabile che il produttore della centrale domotica possa fornire adeguate interfacce per connettere il motore alla centrale domotica.

3 INSTALLAZIONE ATTRAVERSO IL TRASMETTITORE



Nel caso di installazione di più motori, occorre programmare (e quindi alimentare) un motore alla volta. L'installazione deve essere effettuata da un tecnico qualificato. Prima di iniziare ad operare sul motore, leggere attentamente la procedura di installazione. In caso di dubbi contattare il proprio fornitore. L'installazione deve essere effettuata utilizzando un trasmettitore ARCO, VISIO, KORT, KUADRO, FLUTE o equivalenti. Prima di iniziare l'installazione, leggere il manuale istruzioni del trasmettitore ed individuare i pulsanti SALITA, STOP, DISCESA, PROG necessari per la programmazione del motore.

<p>1- Alimenta il motore</p>		
<p>2- Premi brevemente PROG (entro 1 minuto). Il motore effettua una breve segnalazione</p>		
<p>3- Premi brevemente SALITA. Se il motore si muove in discesa torna al punto 2, se il motore si muove in salita vai al punto 4</p>	<p style="text-align: center;">ATTENZIONE:</p> <p>SALITA: il telo si ritrae, la pergola si scopre</p> <p>DISCESA: il telo si distende, la pergola si copre</p>	
<p>4- Porta la pergola in posizione intermedia, mantenendo premuto SALITA oppure DISCESA</p>		
<p>5- Premi 3 volte brevemente STOP e attendi. Il motore si muove in discesa</p>		
<p>6- Attendi arresto automatico in posizione di finecorsa inferiore</p>		
<p>7- Attendi: la pergola riparte e si muove in salita</p>		
<p>8- Ferma il motore nella posizione di finecorsa superiore premendo STOP</p>		
<p>10- Premi brevemente PROG. Se vuoi regolare con precisione il finecorsa premi SALITA oppure DISCESA (il motore si muove a scatti)</p>		<p style="text-align: center;">Solo se necessaria regolazione fine</p>
<p>11- Premi brevemente PROG. Il motore segnala GIU-SU. Installazione conclusa!!</p>		

4 MEMORIZZARE - CANCELLARE UN DISPOSITIVO RADIO

4.1 UTILIZZANDO IL TRASMETTITORE

1. Porta il motore in posizione intermedia.
2. Premi PROG di un trasmettitore già in memoria per 5 secondi. Il motore effettua 2 movimenti in salita.
3. Entro 15 secondi, per memorizzare/cancellare: un telecomando: premi **STOP** del telecomando da memorizzare/cancellare un sensore: premi **P1** del sensore da memorizzare/cancellare un sensore pioggia: premi **P2** del sensore da memorizzare/cancellare
4. 1 movimento su: dispositivo memorizzato!!
1 movimento giù: dispositivo cancellato!!
2 movimenti giù: errore!!

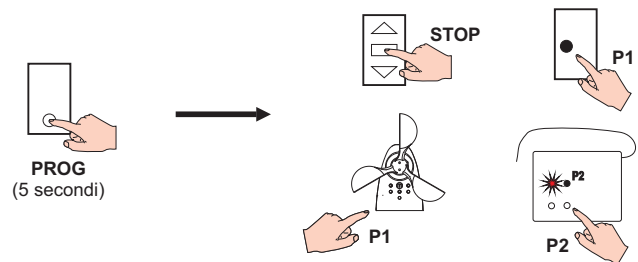

NOTE: punto 03. nei sensori a batteria può essere necessario mantenere il pulsante premuto fino a 10 secondi.

punto 04. viene segnalato «errore» se il codice radio non previene in tempo utile, se la memoria è piena, se si tenta di cancellare l'unico trasmettitore in memoria, se si tenta di memorizzare più di 1 sensore sole o più di 4 sensori vento.

4.2 UTILIZZANDO I PULSANTI DI COMANDO

1. Porta il motore in finecorsa inferiore.
2. Togli tensione, attendi qualche secondo, alimenta nuovamente.
3. Entro 15 secondi, premi brevemente e velocemente **8 volte GIÙ**. Il motore effettua 3 movimenti in salita.
4. Entro 15 secondi, premi brevemente e velocemente **3 volte SU**. Il motore effettua 2 movimenti in salita.
5. Entro 15 secondi, per memorizzare/cancellare: un telecomando: premi **STOP** del telecomando da memorizzare/cancellare un sensore: premi **P1** del sensore da memorizzare/cancellare un sensore pioggia: premi **P2** del sensore da memorizzare/cancellare
6. 1 movimento su: dispositivo memorizzato!!
1 movimento giù: dispositivo cancellato!!
2 movimenti giù: errore!!

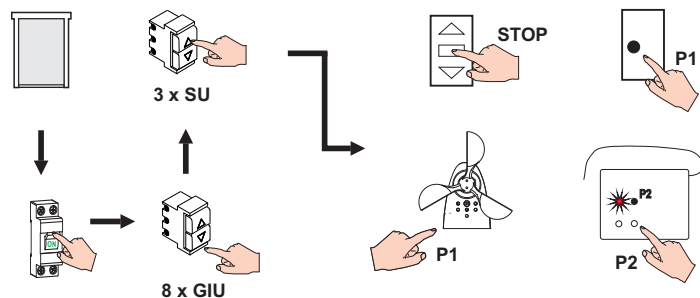

NOTE: punto 05. nei sensori a batteria può essere necessario mantenere il pulsante premuto fino a 10 secondi.

punto 06. viene segnalato «errore» se il codice radio non previene in tempo utile, se la memoria è piena, se si tenta di cancellare l'unico trasmettitore in memoria, se si tenta di memorizzare più di 1 sensore sole o più di 4 sensori vento.

5 REGOLAZIONE FINE DEL FINECORSA SUPERIORE

ATTENZIONE: La modifica del fincorsa superiore non è possibile se il fincorsa superiore è stato appreso per contatto con una battuta.

1. Porta il motore in finecorsa superiore.
2. Togli tensione, attendi qualche secondo, alimenta nuovamente.
3. Premi la sequenza di pulsanti **STOP - PROG - SU** (*).
- Il motore effettua 1 movimento in discesa.
4. Utilizzando **SU** e **GIÙ** regola il fincorsa superiore.
5. Premi **PROG**. Il motore effettua 1 movimento giù/su. Finecorsa memorizzato!!



(*) brevi pressioni, massimo 2 secondi tra una pressione e la successiva.

6 MODIFICA DELLA CORSA

ATTENZIONE: Questa procedura può modificare i fincorsa anche se non viene completata. In caso di interruzione della procedura è necessario ripeterla integralmente.

1. Porta il motore in posizione intermedia.
2. Togli tensione, attendi qualche secondo, alimenta nuovamente.
3. Entro 15 secondi, premi la sequenza di pulsanti **STOP - PROG - STOP** (*).
- Il motore effettua 1 movimento su/giù.
4. Segui quanto descritto alla sezione 3, punto F e successivi.

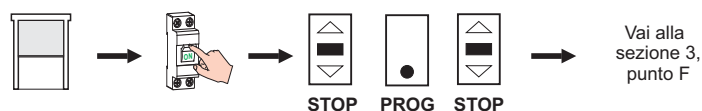

(*) brevi pressioni, massimo 2 secondi tra una pressione e la successiva.

7 POSIZIONE PREFERITA

ARCO

Per memorizzare:

1. Porta il motore in posizione preferita.
2. Premi assieme STOP e FOR ME finché il motore compie una segnalazione.

Per richiamare:

1. Premi FOR ME

FLUTE, KUADRO, KORT

Per memorizzare:

1. Porta il motore in posizione preferita.
2. Premi brevemente 6 volte STOP e poi tieni premuto GIÙ finché il motore compie una segnalazione.

Per richiamare:

1. Premi brevemente 3 volte STOP

VISIO

Per memorizzare:

1. Porta il motore in posizione preferita.
2. Premi assieme STOP e  finché il motore compie una segnalazione. Memorizzato!!

Per richiamare:

1. Premi  FOR ME

8 SENSORI SOLE, VENTO, PIOGGIA

I sensori generano delle manovre automatiche senza preavviso che possono essere fonte di pericolo. E' compito dell'installatore informare l'utilizzatore finale ed eventualmente integrare nell'installazione adeguati sistemi di sicurezza. In alcune situazioni (ad esempio perdita di tensione del motore o del sensore, guasto del motore o del sensore, disturbi radio...) è possibile che il comando impartito dal sensore non venga rilevato dal motore. Il sensore quindi non deve essere inteso come un dispositivo di sicurezza atto a garantire in ogni condizione l'integrità dell'avvolgibile, ma un mezzo per ridurre la probabilità che l'avvolgibile venga danneggiato da eventi atmosferici avversi.

8.1 SENSORI COMPATIBILI

I motori LINE hanno la ricevente radio integrata e richiedono l'utilizzo di sensori radio. Utilizzare i sensori serie BLAST o BLAST BT (sensore vento), VEGA o VEGA BT (sensore sole/vento), X11C (sensore pioggia) associato all'alimentatore AT12. Quando il sensore rileva presenza di vento, viene inviato il messaggio «allarme vento», i motori sintonizzati si azionano in salita ed i comandi manuali vengono inibiti fino al termine dell'allarme. Quando il sensore rileva presenza di sole, viene inviato il messaggio «sole presente», i motori sintonizzati si azionano in discesa. Quando il sensore rileva assenza di sole, viene inviato il messaggio «sole assente», i motori sintonizzati si azionano in salita. Quando il sensore rileva presenza di pioggia, viene inviato il messaggio «pioggia presente», i motori sintonizzati si azionano in salita o in discesa, in base all'impostazione sul sensore pioggia. Ciascun motore può memorizzare fino a 4 sensori vento, 1 solo sensore sole. Per ulteriori informazioni consultare il manuale dei sensori.

9 LOGICA PULSANTI

I pulsanti di comando possono funzionare in logica **IMPULSO** oppure in logica **UOMO PRESENTE**.

IMPULSO: per muovere il motore premere un pulsante per almeno 0,5 secondi, per arrestare il motore premere brevemente (meno di 0,5 secondi) uno dei due pulsanti.

UOMO PRESENTE: per muovere il motore premere un pulsante per almeno 0,5 secondi, per arrestare il motore rilasciare il pulsante.

La fabbrica imposta il motore per lavorare in logica **IMPULSO**. Per modificare questo parametro segui quanto riportato di seguito:

ARCO	FLUTE, KUADRO, KORT	VISIO
<ol style="list-style-type: none"> 1. Porta il motore in posizione intermedia. 2. Premi MENU per circa 5s, compare la scritta «rS» 3. Premi 1 volta PREV e 8 volte NEXT, sul display compare «18». 4. Premi STOP. Il motore segnala: 1 SU= uomo presente, 1 GIU= impulso 5. Per selezionare «impulso»: premi PREV Per selezionare «uomo p.»: premi NEXT 6. Premi STOP. Il motore segnala: 1 SU= uomo presente, 1 GIU= impulso 	<ol style="list-style-type: none"> 1. Porta il motore in posizione intermedia. 2. Mantenendo premuto STOP premi anche PROG per circa 1 sec, finché i led si accendono. 3. Premi 1 volta SU e 8 volte GIU. 4. Premi STOP. Il motore segnala: 1 SU= uomo presente, 1 GIU= impulso 5. Per selezionare «impulso»: premi GIU Per selezionare «uomo p.»: premi SU 6. Premi STOP. Il motore segnala: 1 SU= uomo presente, 1 GIU= impulso 	<ol style="list-style-type: none"> 1. Porta il motore in posizione intermedia. 2. Premi MENU, sul display compare la scritta «Menu Rx». 3. Premi 17 volte NEXT. Sul display compare «18». 4. Premi STOP. Il motore segnala: 1 SU= uomo presente, 1 GIU= impulso 5. Per selezionare «impulso»: premi GIU Per selezionare «uomo p.»: premi SU 6. Premi STOP. Il motore segnala: 1 SU= uomo presente, 1 GIU= impulso

10 TEST RADIO

Quando nel motore viene memorizzato un sensore vento o sole/vento radio, si attiva automaticamente un controllo di comunicazione tra il sensore radio ed il motore. Se la comunicazione viene a mancare per più di 60 minuti, il motore effettua una manovra di salita a protezione dell'avvolgibile. Questa manovra automatica viene eseguita ogni 60 minuti fino al ripristino della comunicazione radio. La fabbrica consiglia di mantenere attivo il "test radio" al fine di individuare in tempo utile eventuali malfunzionamenti del sensore radio.

ARCO	FLUTE, KUADRO, KORT	VISIO
<ol style="list-style-type: none"> 1. Porta il motore in posizione intermedia. 2. Premi MENU per circa 5s, compare la scritta «rS» 3. Premi 1 volta PREV e 7 volte NEXT, sul display compare «17». 4. Premi STOP. Il motore segnala: 1 SU= attivo, 1 GIU= inattivo 5. Per disattivare: premi PREV Per attivare: premi NEXT 6. Premi STOP. Il motore segnala: 1 SU= attivo, 1 GIU= inattivo 	<ol style="list-style-type: none"> 1. Porta il motore in posizione intermedia. 2. Mantenendo premuto STOP premi anche PROG per circa 1 sec, finché i led si accendono. 3. Premi 1 volta SU e 7 volte GIU. 4. Premi STOP. Il motore segnala: 1 SU= attivo, 1 GIU= inattivo 5. Per disattivare: premi GIU Per attivare: premi SU 6. Premi STOP. Il motore segnala: 1 SU= attivo, 1 GIU= inattivo 	<ol style="list-style-type: none"> 1. Porta il motore in posizione intermedia. 2. Premi MENU, sul display compare la scritta «Menu Rx». 3. Premi 16 volte NEXT. Sul display compare «17». 4. Premi STOP. Il motore segnala: 1 SU= attivo, 1 GIU= inattivo 5. Per disattivare: premi GIU Per attivare: premi SU 6. Premi STOP. Il motore segnala: 1 SU= attivo, 1 GIU= inattivo

11 REGOLAZIONE DEL TENSIONAMENTO

Durante la fase di installazione, il motore calcola il valore di coppia ottimale necessaria per tendere correttamente il telo quando questo è completamente svolto. Il valore impostato dalla fabbrica è: 1 TENSIONAMENTO MINIMO. Nel caso in cui si desideri modificare la trazione del telo, operare secondo quanto descritto.

Numero movimenti	Impostazione
1	Tensionamento minimo
2	Tensionamento medio
3	Tensionamento massimo

ARCO	FLUTE, KUADRO, KORT	VISIO
<ol style="list-style-type: none"> 1. Porta il motore in posizione intermedia 2. Premi MENU per circa 5s, compare la scritta «rS» 3. Premi 9 volte NEXT, sul display compare «09» 4. Premi STOP. Il motore segnala l'impostazione corrente (da 1 a 3 brevi movimenti) 5. Premi NEXT il numero di volte pari all'impostazione desiderata (da 1 a 3) 6. Premi STOP. Il motore segnala la nuova impostazione (da 1 a 3 brevi movimenti) 	<ol style="list-style-type: none"> 1. Porta il motore in posizione intermedia. 2. Mantenendo premuto STOP premi anche PROG per circa 1 sec, finché i led si accendono. 3. Premi 9 volte GIU. 4. Premi STOP. Il motore segnala l'impostazione corrente (da 1 a 3 brevi movimenti). 5. Premi GIU il numero di volte pari all'impostazione desiderata (da 1 a 3). 6. Premi STOP. Il motore segnala la nuova impostazione (da 1 a 3 brevi movimenti). 	<ol style="list-style-type: none"> 1. Porta il motore in posizione intermedia. 2. Premi MENU, sul display compare la scritta «Menu Rx». 3. Premi 8 volte NEXT. Sul display compare «09». 4. Premi STOP. Il motore segnala l'impostazione corrente (da 1 a 3 brevi movimenti). 5. Premi UP il numero di volte pari all'impostazione desiderata (da 1 a 3). 6. Premi STOP. Il motore segnala la nuova impostazione (da 1 a 3 brevi movimenti).

12 RIPRISTINO DELLE CONDIZIONI DI FABBRICA (reset)

12.1 UTILIZZANDO IL TRASMETTITORE

ARCO	FLUTE, KUADRO, KORT	VISIO
<ol style="list-style-type: none"> 1. Porta il motore in posizione intermedia 2. Premi MENU per circa 5s, compare la scritta «rS» 3. Premi 2 volte PREV e 9 volte NEXT, sul display compare «29» 4. Premi STOP. Il display lampeggia, il motore effettua dei movimenti 5. Premi assieme PREV e NEXT per circa 2 secondi, finché il motore segnala che il reset è stato effettuato (1 movimento su/giù) 6. Installa nuovamente il motore (vedi sezione 3) 	<ol style="list-style-type: none"> 1. Porta il motore in posizione intermedia 2. Mantenendo premuto STOP premi anche PROG per circa 1 sec, finché i led si accendono 3. Premi 2 volte SU e 9 volte GIU 4. Premi STOP. I led lampeggiano, il motore effettua dei movimenti 5. Premi assieme SU e GIU per circa 2 secondi, finché il motore segnala che il reset è stato effettuato (1 movimento su/giù) 6. Installa nuovamente il motore (vedi sezione 3) 	<ol style="list-style-type: none"> 1. Porta il motore in posizione intermedia 2. Premi MENU, sul display compare la scritta «Menu Rx» 3. Premi 3 volte PREV. Sul display compare «29» 4. Premi STOP. Il display lampeggia, il motore effettua dei movimenti 5. Premi assieme PREV e NEXT per circa 2 secondi, finché il motore segnala che il reset è stato effettuato (1 movimento su/giù) 6. Installa nuovamente il motore (vedi sezione 3)

12.2 UTILIZZANDO I PULSANTI DI COMANDO

1. Se possibile, porta il motore in posizione intermedia.
2. Togli alimentazione.
3. Collega come da schema a lato.
4. Alimenta il motore. Dopo 30 secondi il motore segnala «**codici radio cancellati**»!!
Se vuoi cancellare anche i finecorsa proseguì, altrimenti salta al punto 06.
5. Dopo 15 secondi il motore segnala «**finecorsa cancellati**»!!
6. Togli alimentazione.
7. Ripristina i collegamenti. (VEDI schema alla sezione 2)
8. Installa nuovamente il motore (vedi sezione 3 di questo manuale).

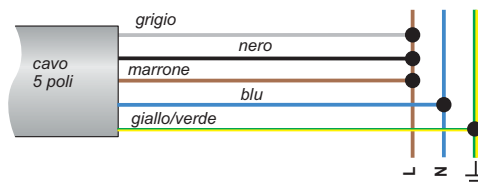

MASTER S.p.A. via Pertini 3, 30030 Martellago (VE) All rights reserved.

Tutti i prodotti e le specifiche tecniche citati in questo documento sono soggetti a variazioni senza preavviso. Salvo concessioni e casi specifici concordati preventivamente con la casa costruttrice, il dispositivo deve essere utilizzato esclusivamente con dispositivi trasmettenti della stessa casa costruttrice. Il costruttore non può essere considerato responsabile per eventuali danni derivanti da usi impropri, erronei o irragionevoli.

Dear customer, thank you for purchasing a MASTER product.

This manual describe the operations for a correct installation of LINE. The tubular motors with electronic limit switch LINE series are suitable to command pergolas. The technical characteristics are provided on the label stuck on motor. These devices have not been studied to a continuous working. Any other use is improper and forbidden and it could void manufacturer's warranty. The manufacturer cannot be considered responsible for any damage due to improper, wrong or unreasonable use. The installation of the product must be done by a qualified technician. At the end of the installation, all manuals must be given to the end user. Keep this manual for future reference!

Disposal

MASTER uses packaging recyclable materials. Dispose materials on the proper containers, complying with the law in force in your locality. This product may have substances that are polluting for the environment and dangerous for the health. At the end of the product life cycle, carefully comply with the waste disposal rules. It is strictly forbidden to dispose the product on the domestic waste.



Note on radio systems

It is advisable **to avoid using radio systems in areas with strong interference** (for example, near police stations, airports, ports, hospital, etc). A technical inspection is in any case advisable before installing any radio system in order to identify sources of interference. Radio systems can be used where possible disturbances or malfunctioning of the transmitter or the receiver do not cause a risk factor, or if the risk factor is cancelled by suitable safety systems. The presence of radio device operating on the same transmission frequency (**433,42 MHz**) can interfere with the radio receiver of the motor and so reduce the range of the system and limit the functionality of the installation.

TECHNICAL SPECIFICATIONS

The technical characteristics of the motor are shown in the label applied to motor tube. Before installing the motor, it is recommended to copy the technical data (including the full name of the product) and store them in a safe place. These data may be useful in the event of subsequent maintenance or technical assistance. In addition to technical data on motor tube (depending on specific power of the motor), the common characteristics of the LINE motor family are:

Power supply	: 230 Vac 50 Hz	IP insulation	: IP44	Continuous operating time	: 4 min
Stand-by consumption	: < 1W	Insulation class	: H	Memorable transmitters	: 40
Min roller diameter	: 50 x 1.5 mm	Max limit switch revolution:	: ∞	Memorable wind radio sensors	: 4
Operating temperature	: -20 - +50°C	Operating frequency	: 433.42 MHz	Memorable sun radio sensors	: 1

1 WARNINGS

1.1 Safety warnings for the USER

Incorrect installation can cause serious injuries ● Keep these instructions for future maintenance work and disposal of the product ● All the product installation, connection, programming and maintenance operations must be carried out only by a qualified and skilled technician, who must comply with laws, provisions, local regulations and the instructions given in this manual ● The wiring must comply with current IEC standards. The final electrical system must be created only by the electrician ● Some applications require hold-to-run operation and can exclude the use of radio controls or require particular safety devices ● To prevent potentially dangerous situations, check the operating condition of the roller shutter/awning regularly

1.2 Safety warnings for the INSTALLER

Before installing the product, check the compatibility with the associated devices and accessories ● Check that the package is intact and has not been damaged in transit ● A heavy knock and the use of unsuitable tools can cause the damage of the external or internal parts of the motor ● Do not pierce or tamper with the motor in any way. Do not modify or replace parts without the manufacturer's permission ● Do not carry the motor by the power cable. The product may not be used if the power cable is damaged. Do not try to replace the power cable ● Any screws needed to complete the installation must not come into contact with the motor ● The power of the motor must be sufficient for the applied load (check the rated data shown on the motor) ● Some stages of programming and/or normal operation make use of the mechanical stops of the roller shutter/awning. It is essential to choose a motor with the most suitable torque for the application, considering the actual traction of the roller shutter/awning, and to avoid motors that are too powerful ● Use winding rollers that are at least 1mm thick ● Leave 1-2 mm of right/left play on the winding roller ● Check that the shape and size of the drive pulley and adapter crown correspond to the winding roller used. Adapters, supports and sundry accessories related to the motor must be chosen exclusively from the MASTER catalogue ● If the product is installed at a height of less than 2.5 m from the floor or from another support surface, the moving parts must be protected with a cover to prevent accidental access. In any case, ensure access for maintenance work ● The power cable must be positioned in such a way that it does not come into contact with moving parts ● The power cable of the product is suitable for indoor installation only. If installed outside, place the cable in a protective tube ● If there are several radio appliances in the same system, they must not be less than 1,5m apart ● Do not install the product near metal surfaces ● Position the buttons within sight of the roller shutter/awning but a long way from its moving parts. Position the buttons more than 1.5 m from the floor ● The motors are designed for residential use; the maximum continuous operating time is 4 minutes ● During operation, the motor body becomes very hot, so be careful ● The motor contains a self-resetting thermal cut-out, which stops the motor if it overheats. The motor returns to normal operation when its temperature drops below the safety limit (normally after 5 to 10 minutes) ● The motor must be installed so that it cannot come into contact with liquids and in any case in a position protected from atmospheric agents ● The antenna cable carries line voltage. Do not cut the antenna cable as this would be dangerous. If the antenna cable is damaged, replace the product ● For your safety, do not work near the winding roller while the motor is powered

1.3 Warnings for USE

The product is not intended to be used by persons (including children) with reduced physical, sensory or mental capabilities, or lack of experience and knowledge, unless they are supervised or given instructions about the product way of use by a person responsible for their safety ● Check the automation during the movement and keep people at a safe distance, until the movement ends ● Do not allow children to play with the appliance or with the fixed control devices ● Do not operate the blind when maintenance operations are being carried out (e.g. window cleaning, etc.). If the control device is automatic, disconnect the motor from the power line





2 ELECTRICAL CONNECTION

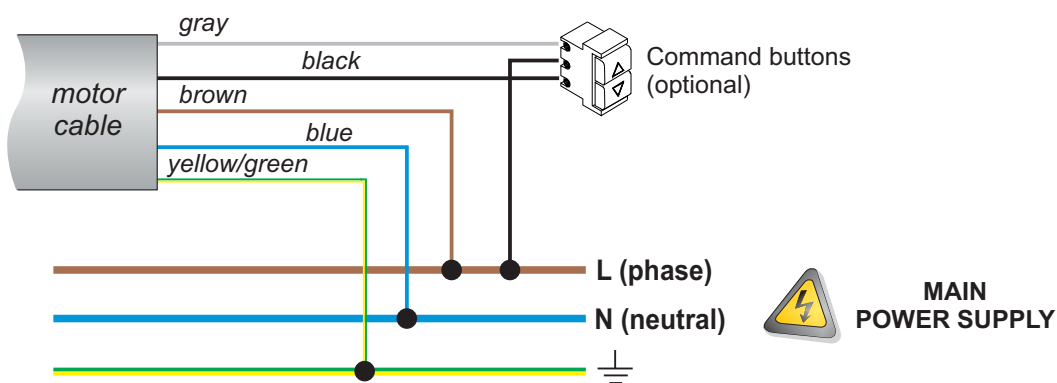

2.1 Warnings for the ELECTRICIAN

Make connections with power supply disconnected ● Check that the power supply does not depend from electrical circuits for lighting ● Always connect the motor to the grounding system (yellow/green) ● The supply line must be equipped with a circuit breaker. The supply line must be fitted with a device with a voltage category III, i.e. the distance between the contacts must be of 3,5 mm at least ● The product doesn't provide any protection against overloads or short circuits. Provide the supply line with an adequate protection to the load, for example a fuse of maximum value 3,15A ● You must use buttons with spring return ("hold-to-run" type), do not use buttons with maintained position ● Command buttons are connected to the main voltage, so they must be properly insulated and protected ● The section of the connecting cables must be proportionate to their length and to the absorption of the load, and in any case not less than 1,5 mm

2.2 POWER SUPPLY

The supply voltage must be applied to the brown (PHASE) and blue (NEUTRAL) wires. Connect the green / yellow wire to the grounding system. The electrical specifications for motor operation are shown in the label applied to the tube of the motor.

2.3 COMMAND BUTTONS

The command buttons are optional. The command buttons must be connected to the black and gray wires and they must close on brown wire. **You must use buttons with spring return ("hold to run" type)**, do not use buttons with maintained position. More command buttons can be connected via a parallel connection. The control buttons are subject to the mains voltage and therefore should be properly insulated and protected. In the case where the command buttons are not used, it is necessary to ensure the isolation of black and gray wires.

2.4 INTERFACING WITH HOME AUTOMATION CONTROL UNIT

The control outputs of the Home Automation Control Unit (following H.A.C.U.) must be connected to the command inputs of the motor (GRAY and BLACK wires), replacing the manual buttons. Consequently, the H.A.C.U. must comply with the rules of operation of the command buttons, depending on whether the command buttons work in PULSE mode (factory setting) or in HOLD TO RUN mode (see section 10 "Logic of command buttons").

Rules that the H.A.C.U. must comply to control the device operating with buttons in PULSE mode.

- The H.A.C.U. must not measure the current drawn by the command inputs of the device (which absorb less than 1 mA).
- The H.A.C.U. must be connected to the device as shown, substituting the command buttons with the outputs of the H.A.C.U..
- To operate the motor, the H.A.C.U. must close contact (up or down) for more than 0.5 seconds (typically using a pulse duration of 1 second).
- To stop the motor, the H.A.C.U. must close contact (up or down) for 0.5 seconds or less (typically using a pulse duration of 0.2 seconds).









Rules that the H.A.C.U. must comply to control the device operating with buttons in HOLD TO RUN mode.

- The H.A.C.U. must not measure the current drawn by the command inputs of the device (which absorb less than 1 mA).
- The H.A.C.U. must be connected to the device as shown, substituting the command buttons with the outputs of the H.A.C.U..
- To allow the conclusion of the entire opening / closing, the H.A.C.U. must be able to close the contact UP / DOWN to the time required for the motor to perform the complete operation.
- To stop the motor, the H.A.C.U. must be able to re-open the contacts UP / DOWN at any time.

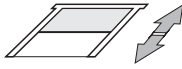
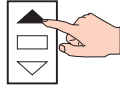
At the time of this document printing, specific issues related to the connection between MASTER products and H.A.C.U. are not known (if you follow the rules above). However MASTER disclaims any responsibility concerning the non-compatibility (even partial) with any H.A.C.U.. If the H.A.C.U. uses KNX protocols or similar, contact the vendors of home automation controller informing them of the rules above. Probably the manufacturer of H.A.C.U. can provide appropriate interfaces to connect the device to the H.A.C.U..

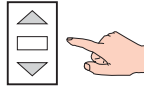
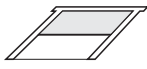
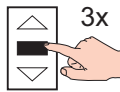
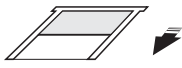
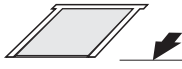
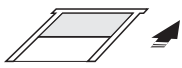
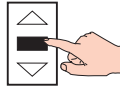
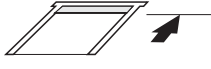
3 INSTALLATION USING A TRANSMITTER

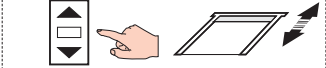
 In the case of installation of several motors, must be programmed (and therefore powered) one motor at a time. The installation must be carried out by a qualified technician. Before starting to work on the motor, carefully read the installation procedure. In case of doubt, contact your supplier. Installation must be performed using an ARCO, VISIO, KORT, KUADRO, FLUTE or equivalent transmitter. Before starting the installation, read the transmitter instruction manual and identify the UP, STOP, DOWN, PROG buttons necessary for motor programming.

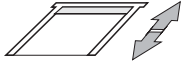
<p>1- Connect the power supply</p>		
<p>2- Press PROG briefly (within 1 minute). The motor makes a signal</p>		
<p>3- Press briefly UP. If the motor moves downward return to point 2, if the motor moves upward go to point 4.</p>	<p style="text-align: center;">WARNING:</p> <p>UP: the cloth retracts, the pergola is discovered</p> <p>DOWN: the cloth is stretched, the pergola is covered</p> 	 
<p>4- Bring the pergola in an intermediate position, keeping pressed UP or DOWN.</p>		
<p>5- Press STOP briefly 3 times and wait. The motor moves downward</p>		
<p>6- Wait automatic stop in lower limit switch</p>		
<p>7- Wait: the pergola moves upward</p>		
<p>8- Stop the motor in the desired position by pressing STOP</p>		
<p>10- Press PROG briefly. If you want to make a fine adjustment of the limit switch press UP or DOWN (motor moves in small steps)</p>		 <p style="text-align: center;">Only if fine adjustment is necessary</p>
<p>11- Press PROG briefly. The motor signals DOWN-UP. End of the installation!</p>		

4 HOW TO MEMORIZE/DELETE A RADIO DEVICE

4.1 USING A TRANSMITTER

1. Bring the motor in an intermediate position.
2. Press PROG of an already memorized transmitter for 5 s. The motor performs 2 upward movements.
3. Within 15 seconds, to memorize/delete:
 - a transmitter: press **STOP** of transmitter you want to memorize/delete
 - a sensor: press «**P1**» of sensor you want to memorize/delete
 - a rain sensor: press «**P2**» of rain sensor you want to memorize/delete
4. 1 upward movement: device memorized!!
1 downward movement: device deleted!!
2 downward movement: error!!

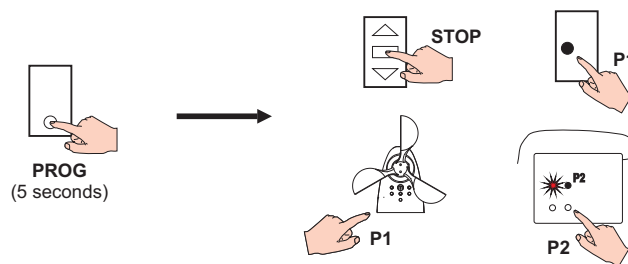

NOTES: point 03. in battery powered sensors may be necessary to keep the button pressed up to 10 seconds.

point 04. "error" is reported if the radio code is not received in time, if the receiver's memory is full, if you try to delete the only memorized transmitter, if you try to memorize more than 1 sun sensor or more than 4 wind sensor

4.2 USING COMMAND BUTTONS

1. Bring the motor in lower limit switch.
2. Disconnect power supply, wait a few seconds; connect power supply.
3. Within 15 seconds, press **DOWN 8 times** (briefly and quickly).
The motor performs 3 upward movements.
4. Within 15 seconds, press **UP 3 times** (briefly and quickly).
The motor performs 2 upward movements.
5. Within 15 seconds, to memorize/delete:
 - a transmitter: press **STOP** of transmitter you want to memorize/delete
 - a sensor: press «**P1**» of sensor you want to memorize/delete
 - a rain sensor: press «**P2**» of rain sensor you want to memorize/delete
6. 1 upward movement: device memorized!!
1 downward movement: device deleted!!
2 downward movement: error!!

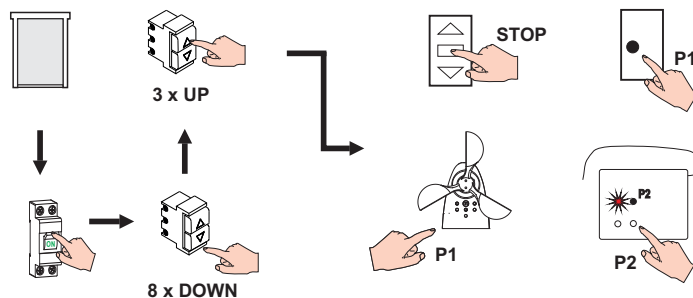

NOTES: point 05. in battery powered sensors may be necessary to keep the button pressed up to 10 seconds.

point 06. "error" is reported if the radio code is not received in time, if the receiver's memory is full, if you try to delete the only memorized transmitter, if you try to memorize more than 1 sun sensor or more than 4 wind sensor

5 FINE ADJUSTMENT OF UPPER LIMIT SWITCH

WARNING: The modification of the upper limit switch is not possible if the upper limit switch has been learned by contact with an obstacle.

1. Bring the motor to the upper limit switch.
2. Disconnect power supply, wait a few seconds; connect power supply.
3. Press in sequence the **STOP - PROG - UP** buttons(*).
The motor makes 1 downward movement.
4. Using **UP** and **DOWN** adjust the upper limit switch.
5. Press **PROG**. The motor makes 1 down/up movement.



(*) briefly press, max 2 seconds between each press and the next

6 MODIFY BOTH THE LIMIT SWITCHES

WARNING: This procedure can change the limit also if it is not completed. For this reason, in case of interruption of the procedure is necessary completely repeat the same.

1. Bring the motor in an intermediate position.
2. Disconnect power supply, wait a few seconds; connect power supply.
3. Press in sequence the **STOP - PROG - STOP** buttons(*).
The motor makes 1 up/down movement.
4. Follow as described in section 3, point G and subsequent.

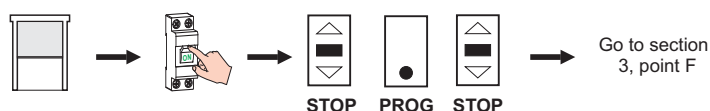

(*) briefly press, max 2 seconds between each press and the next

7 FAVORITE POSITION

ARCO

To memorize:

1. Bring motor in the favorite position
2. Press together STOP and FOR ME until the motor performs a signal.

To recall:

1. Press FOR ME

FLUTE, KUADRO, KORT

To memorize:

1. Bring motor in the favorite position
2. Press briefly STOP 6 times and then hold DOWN until the motor performs a signal.

To recall:

1. Press STOP 3 times (briefly)

VISIO

To memorize:

01. Bring motor in the favorite position
02. Press together STOP and  until the motor performs a signal

To recall:

01. Press  FOR ME

8 SUN, WIND, RAIN SENSORS

The sensors generate automatic manoeuvres without notice that can be dangerous. The installer must inform the end-user and possibly integrate the installation with adequate security systems. In some situations (eg power loss of motor or sensor, motor failure or sensor, radio noise ...) it is possible that the command imparted by the sensor is not detected by the motor. The sensor must therefore not be understood as a safety device which ensures the integrity of the roller in every condition, but a means to reduce the possibility that the shutter being damaged by adverse weather conditions.

8.1 COMPATIBLE SENSORS

The LINE series have integrated radio receiver and require the use of radio sensors. Use the sensor series BLAST or BLAST BT (wind sensor), VEGA or VEGABT (sun/wind sensor), X11C (rain sensor) with the power supply AT12. When the sensor detects the presence of wind, the "wind alarm" command is sent: the tuned motors move upward and manual controls are disabled until the end of the alarm. When the sensor detects the presence of the sun, the "presence of sun" command is sent: the tuned motors move downward. When the sensor detects the absence of the sun, the "absence of sun" command is sent: the tuned motors move upward. When the sensor detects the presence of rain, the "presence of rain" command is sent: the tuned motors move up or down, depending on the settings of rain sensor. Each device can store up to 4 sensors wind, only one sun sensor. For more information, consult the manual of sensors.

9 OPERATION LOGIC OF COMMAND BUTTONS

The buttons can be operated either in PULSE logic or HOLD-TO-RUN logic.

PULSE: to activate the motor press a button for at least 0.5 seconds, to stop the motor press briefly (less than 0.5 seconds) one of the two buttons.

HOLD-TO-RUN: to activate the motor press a button for at least 0.5 seconds, to stop the motor release the button.

The factory sets the device to work in PULSE logic. To modify this parameter operate as described.

ARCO	FLUTE, KUADRO, KORT	VISIO
<ol style="list-style-type: none"> 1. Bring the motor in an intermediate position 2. Press MENU for about 5s, until «rS» appears 3. Press 1 time PREV / 8 times NEXT. «18» appears on display 4. Press STOP. The motor signals: 1 UP = hold-to-run, 1 DOWN = pulse 5. To select PULSE: press PREV To select HOLD-TO-RUN: press NEXT 6. Press STOP. The motor signals: 1 UP = hold-to-run, 1 DOWN = pulse 	<ol style="list-style-type: none"> 1. Bring the motor in an intermediate position 2. Holding down STOP, press PROG for about 1 sec, until LEDs light 3. Press 1 time UP / 8 times DOWN. 4. Press STOP. The motor signals: 1 UP = hold-to-run, 1 DOWN = pulse 5. To select PULSE: press DOWN To select HOLD-TO-RUN: press UP 6. Press STOP. The motor signals: 1 UP = hold-to-run, 1 DOWN = pulse 	<ol style="list-style-type: none"> 1. Bring the motor in an intermediate position 2. Press MENU, «Menu rx» appears on display 3. Press 17 times NEXT. «18» appears on display 4. Press STOP. The motor signals: 1 UP = hold-to-run, 1 DOWN = pulse 5. To select PULSE: press DOWN To select HOLD-TO-RUN: press UP 6. Press STOP. The motor signals: 1 UP = hold-to-run, 1 DOWN = pulse

10 TEST RADIO

As soon as the module stores a wind sensor, a communication control is automatically activated between the sensor and the device. If the communication is lost for more than 60 minutes, the motor performs an upward movement to protect the blind. This automatic manoeuvre is performed every 60 minutes until the reactivation of the radio communication. The factory recommends to keep the "test radio" active in order to identify in good time any malfunction of the radio sensor or of the radio communication.

ARCO	FLUTE, KUADRO, KORT	VISIO
<ol style="list-style-type: none"> 1. Bring the motor in an intermediate position 2. Press MENU for about 5s, until «rS» appears 3. Press 1 time PREV / 7 times NEXT. «17» appears on display 4. Press STOP. The motor signals: 1 UP = active, 1 DOWN = inactive 5. To deactivate: press PREV To activate: press NEXT 6. Press STOP. The motor signals: 1 UP = active, 1 DOWN = inactive 	<ol style="list-style-type: none"> 1. Bring the motor in an intermediate position 2. Holding down STOP, press PROG for about 1s, until LEDs light 3. Press 1 time UP / 7 times DOWN. 4. Press STOP. The motor signals: 1 UP = active, 1 DOWN = inactive 5. To deactivate: press DOWN To activate: press UP 6. Press STOP. The motor signals: 1 UP = active, 1 DOWN = inactive 	<ol style="list-style-type: none"> 1. Bring the motor in an intermediate position 2. Press MENU, «Menu rx» appears on display 3. Press 16 times NEXT. «17» appears on display 4. Press STOP. The motor signals: 1 UP = active, 1 DOWN = inactive 5. To deactivate: press DOWN To activate: press UP 6. Press STOP. The motor signals: 1 UP = active, 1 DOWN = inactive

11 TENSIONING ADJUSTMENT

During the installation, the motor calculates the optimum torque value needed to properly stretch the fabric when this is completely unrolled. The value set by the factory is: 1 MINIMUM TENSIONING.
In case you want to change this parameter, operate as described.

N° of movements	Setting
1	Minimum tensioning
2	Medium tensioning
3	Maximum tensioning

ARCO	FLUTE, KUADRO, KORT	VISIO
<ol style="list-style-type: none"> 1. Bring the motor in an intermediate position 2. Press MENU for about 5s, until «rS» appears 3. Press 9 times NEXT. «09» appears on display 4. Press STOP. The motor signals the current value (1 to 3 movements) 5. Press NEXT the number of times equal to the desired setting (1 to 3) 6. Press STOP. The motor signals the new value (1 to 3 movements) 	<ol style="list-style-type: none"> 1. Bring the motor in an intermediate position 2. Holding down STOP, press PROG for about 1s, until LEDs light 3. Press 9 times DOWN. 4. Press STOP. The motor signals the current value (1 to 3 movements) 5. Press DOWN the number of times equal to the desired setting (1 to 3) 6. Press STOP. The motor signals the new value (1 to 3 movements) 	<ol style="list-style-type: none"> 1. Bring the motor in an intermediate position 2. Press MENU, «Menu rx» appears on display 3. Press 9 times NEXT. «09» appears on display 4. Press STOP. The motor signals the current value (1 to 3 movements) 5. Press UP the number of times equal to the desired setting (1 to 3) 6. Press STOP. The motor signals the new value (1 to 3 movements)

12 RESET

13.1 USING A TRANSMITTER

ARCO	FLUTE, KUADRO, KORT	VISIO
<ol style="list-style-type: none"> 1. Bring the motor in an intermediate position. 2. Press MENU for about 5 sec, until «rS» appears 3. Press 2 time PREV / 9 times NEXT. «29» appears on display 4. Press STOP. The display flashes, the motor performs some movement 5. Press together PREV and NEXT for about 2 seconds until the motor indicates that the reset was performed (1 moving up / down). 6. Reinstall the motor (see section 3). 	<ol style="list-style-type: none"> 1. Bring the motor in an intermediate position. 2. Holding down STOP, press PROG for about 1 sec, until LEDs light 3. Press 2 time UP / 9 times DOWN. 4. Press STOP. The LEDs flash, the motor performs some movement 5. Press together UP and DOWN for about 2 seconds until the motor indicates that the reset was performed (1 moving up / down). 6. Reinstall the motor (see section 3). 	<ol style="list-style-type: none"> 1. Bring the motor in an intermediate position. 2. Press MENU, «Menu rx» appears on display 3. Press 3 time PREV. «29» appears on display 4. Press STOP. The display flashes, the motor performs some movement 5. Press together PREV and NEXT for about 2 seconds until the motor indicates that the reset was performed (1 moving up / down). 6. Reinstall the motor (see section 3).

13.2 USING COMMAND BUTTONS

1. If possible, bring the motor to the intermediate position.
2. Disconnect the power supply.
3. Connect as on the diagram.
4. Connect the power supply. Wait 30 seconds, the motor makes a signal: «Radio code deleted».
If you want to delete also the limit switch wait, otherwise go to point 6.
5. After 15 seconds, the motor makes another signal: «Limit switch deleted».
6. Disconnect the power supply.
7. Restore the connections (see diagram on section 2).
8. Reinstall the motor (see section 3).

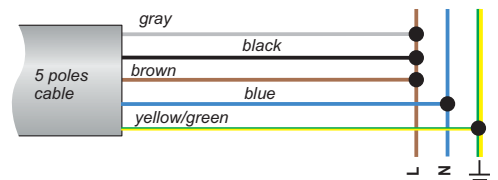

MASTER S.p.A. via Pertini 3, 30030 Martellago (VE) All rights reserved.

All rights reserved. All products and technical specifications given in this document are subject to variation without notice. Unless previously and specifically authorised by the manufacturer, the device must be used exclusively with transmitters produced by the same manufacturer. The manufacturer shall not be liable for damage resulting from improper, incorrect or unreasonable use.