

Apparecchiatura SOLE VENTO con ricevitore radio integrato per 1 motore	IT
SUN WIND device with integrated radio receiver for 1 motor	GB
Central SOL VIENTO con receptor radio integrado para 1 motor	E
Appareil SOLEIL VENT avec récepteur radio intégré puor 1 moteur	F
SONNEWIND Gerät mit integriertem Funkempfänger für 1 Motor	D

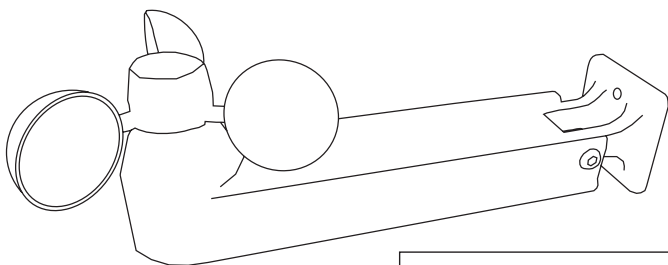
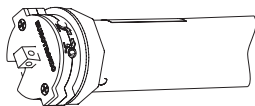

Apparecchiatura funzionante alla tensione di rete.

Operare ad alimentazione staccata.

Device working with the main supply.

Carry out the connections with the power supply disconnected.

La central es alimentada por la tension de red.

Realizar las conexiones sin alimentacion.

Appareil fonctionnant à la tension de réseau.

Opèrer avec alimentation coupée.

Mit Netzspannung betriebenes Gerät.

Von jeglichen Arbeiten am Gerät die Stromversorgung unterbrechen.

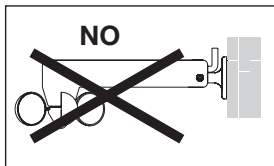
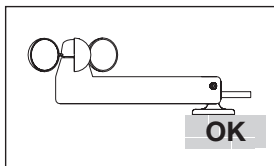
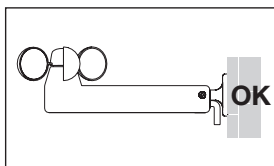
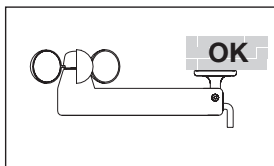

■ ECLIPSE COMPACT
 ■ 60.001.112

AVVERTENZE

In questo foglio sono contenute importanti informazioni riguardanti le modalità d'uso e la sicurezza della installazione. Rispettare le istruzioni e conservarle per eventuali successive consultazioni. La centrale **ECLIPSE COMPACT/60.001.112** è idonea al controllo di un motore asincrono monofase alimentato alla tensione di rete per la movimentazione di tende da sole o simili, ogni altro uso è improprio e vietato.

1. CARATTERISTICHE TECNICHE (riferite alla temperatura di 20°C)

- Alimentazione: 120 o 230 Vac, 50/60 Hz
- Potenza massima motori: 10 A @ 230 Vac
- Temperatura di esercizio: da -20 a +70 °C
- Sensori integrati: vento, sole
- Soglia vento: da 10 Km/h a 35 Km/h
- Soglia sole: da 1 Klux a 45 Klux
- Frequenza radio: 433,92 MHz
- Codici radio memorizzabili: 15

2. NOTE SUI SISTEMI RADIO

- È consigliabile non utilizzare sistemi radio in ambienti con forti interferenze (ad esempio in vicinanza di stazioni di polizia, aeroporti, banche, ospedali). E' comunque opportuno un sopralluogo tecnico prima di installare un qualsiasi sistema radio al fine di individuare eventuali fonti di interferenza.
- I sistemi radio possono essere utilizzati soltanto laddove eventuali disturbi o malfunzionamenti del trasmettitore o del ricevitore non rappresentino fattore di rischio, o se tale fattore di rischio è annullato da opportuni sistemi di sicurezza.
- La presenza di dispositivi radio operanti alla stessa frequenza di trasmissione (ad esempio allarmi e radiocuffie) possono interferire con il ricevitore radio della centrale riducendo la portata dei trasmettitori e limitando la piena funzionalità dell'impianto.

3. COLLEGAMENTI ELETTRICI

ADAGIARE I CAVI
SUL FONDO DEL CONTENITORE

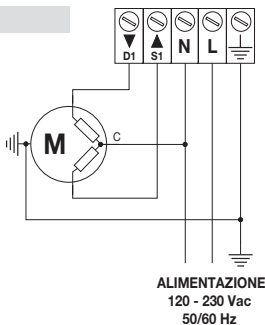
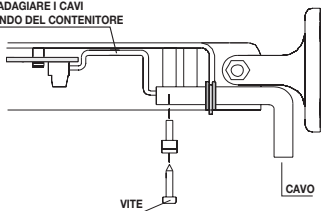

- Il prodotto deve essere installato da personale tecnico qualificato in modo tale da rispettare tutte le norme e leggi vigenti sul territorio.
- Il prodotto è sottoposto a tensione elettrica pericolosa. Effettuare i collegamenti in assenza di alimentazione.
- Operare sul prodotto con cautela, utilizzando utensili adeguati.
- Verificare che la linea di alimentazione elettrica non dipenda da circuiti elettrici destinati all'illuminazione.
- La linea di alimentazione deve essere protetta da un adeguato dispositivo magnetotermico o differenziale.
- Il prodotto deve essere installato da personale tecnico qualificato in modo tale da rispettare tutte le norme e leggi vigenti sul territorio.
- Il prodotto è sottoposto a tensione elettrica pericolosa. Effettuare i collegamenti in assenza di alimentazione.
- Operare sul prodotto con cautela, utilizzando utensili adeguati.
- Verificare che la linea di alimentazione elettrica non dipenda da circuiti elettrici destinati all'illuminazione.

- La linea di alimentazione deve essere protetta da un adeguato dispositivo magnetotermico o differenziale.
- Nel caso di più apparecchiature radio nello stesso impianto, la distanza fra loro non deve essere inferiore a 1,5 mt.
- Non installare il prodotto in prossimità di superfici metalliche.
- Non modificare o sostituire parti senza autorizzazione della casa costruttrice.
- Collegare il motore con il filo di messa a TERRA.
- Regolare i fine corsa del motore prima di collegarlo all'apparecchiatura.
- Per la vostra sicurezza, è vietato operare in prossimità del tubo avvolgitore a motore alimentato.
- Accertarsi che la centrale sia installata in posizione ben esposta al vento ed al sole e non vi siano impedimenti al moto di rotazione delle palette del sensore vento.
- Per verificare l'esatto collegamento tra motore e centrale, portare la tenda in posizione intermedia e verificare che l'allarme vento azioni il motore in salita.

Alimentazione

La centrale **ECLIPSE COMPACT/60.001.112** può essere alimentata alla tensione di 120 Vac oppure 230 Vac e frequenza 50/60 Hz. La tensione di alimentazione deve essere applicata ai morsetti **L** e **N**.

Collegamento del motore

Il filo comune del motore deve essere collegato al morsetto **N**, gli avvolgimenti del motore devono essere collegati ai morsetti **D1** e **S1**. Terminate tutte le connessioni, portare la tenda in posizione intermedia e verificare che l'allarme vento azioni il motore in salita (se il motore viene azionato in discesa invertire i fili ai morsetti **D1** e **S1**). È vietato collegare più di un motore direttamente alla centrale senza l'utilizzo di opportuni moduli di espansione (ad esempio i moduli di espansione **X52/60.002.003**, **X54/60.002.004** o equivalenti).

4. TRASMETTITORI COMPATIBILI

4.1 Trasmittitori portatili

La centrale **ECLIPSE COMPACT/60.001.112** è compatibile con tutti i trasmettitori della serie **OTELLO SW/60.003.002**, **VECTOR/60.003.11** ed equivalenti ed è in grado di acquisire fino ad un massimo di 15 diversi codici radio in memoria.

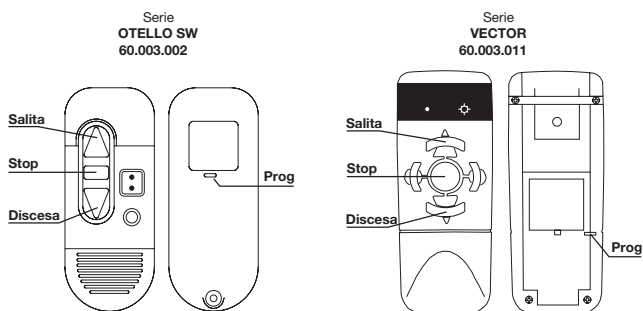

4.2 Sensori radio

La centrale **ECLIPSE COMPACT/60.001.112** è compatibile con alcuni sensori radio prodotti da questa casa costruttrice. La memorizzazione del sensore radio avviene come un normale trasmettitore (vedi punto 8.1). Laddove previste, le soglie di intervento sono programmabili direttamente sul sensore radio. Per informazioni più dettagliate fare riferimento al foglio istruzioni del sensore radio.

5. PRIMA INSTALLAZIONE

5.1 Memorizzazione del 1° trasmettitore

- Mantenere premuto il pulsante "1" sul corpo dell'anemometro per circa 4 sec finché il motore effettua due movimenti verso l'alto per segnalare l'ingresso nel menu "programmazione trasmettitori". Si accende il led giallo, quindi rilasciare il pulsante.

- Entro 8 sec, premere **STOP** del trasmettitore portatile da inserire in memoria. Prima di tornare alla normale attività, la centrale segnala l'acquisizione del codice con un movimento del motore verso l'alto.

5.2 Memorizzazione di ulteriori trasmettitori

La procedura descritta al punto 5.1 può essere utilizzata per l'inserimento di ulteriori trasmettitori (fino ad un massimo di 15), tuttavia è possibile compiere questa operazione più comodamente, utilizzando un trasmettitore già memorizzato, come descritto al punto 8.1.

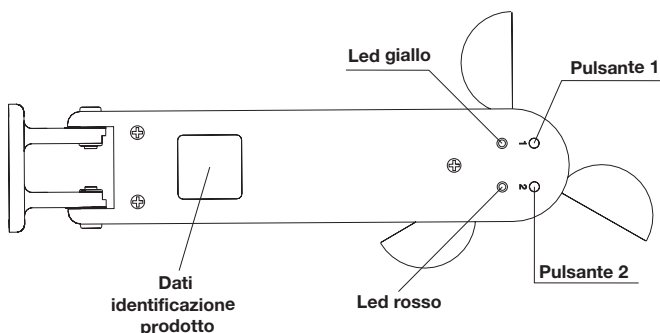

6. LOGICA DI FUNZIONAMENTO DEL SENSORE VENTO

Se l'intensità del vento è superiore alla soglia impostata per almeno 3 secondi, viene eseguita una manovra di salita a protezione della tenda da sole (allarme vento). Durante questa fase tutti i comandi manuali sono inibiti. La centrale esce dalla situazione di "allarme vento" se per almeno 8 minuti l'intensità del vento è inferiore alla soglia impostata. La soglia vento è variabile a 10 a 35 Km/h. La fabbrica imposta la soglia vento a 15 Km/h (soglia 2). La soglia vento può essere modificata utilizzando un qualsiasi trasmettitore portatile memorizzato nella centrale, secondo quanto descritto al punto 8.3.

6.1 Segnalazioni visive relative al sensore vento

- Il led rosso fornisce alcune segnalazioni relative al sensore vento:
- Led rosso acceso fisso: la velocità del vento è superiore alla soglia impostata; se questa condizione permane per almeno 3 sec la centrale entrerà nella condizione di "allarme vento".
- Led rosso lampeggia velocemente: la centrale è in allarme vento, tutti i comandi sono inibiti.
- Led rosso spento: la velocità del vento è inferiore alla soglia impostata.

6.2 Uscita forzata dall'allarme vento

Durante l'installazione della centrale è possibile uscire dall'allarme vento senza attendere gli 8 minuti previsti, mantenendo premuto il pulsante "2" sul corpo dell'anemometro per circa 5 sec, finché il led rosso si spegne.

6.3 Funzione "test anemometrico"

Se attivo, la centrale effettua un test sul funzionamento del sensore vento. Se per 24 ore circa il sensore vento non genera alcun impulso valido, la centrale forza la salita a scatti della tenda da sole, sospende ogni altra attività e segnala l'anomalia accendendo i due led. Il dispositivo uscirà da questo stato riprendendo le normali attività solo quando giungerà un impulso valido dall'anemometro. È possibile attivare/disattivare la funzione "test anemometrico" utilizzando un trasmettitore portatile memorizzato nella centrale. La procedura di attivazione/disattivazione del "test anemometrico" è descritta nel foglio istruzioni del trasmettitore alla voce "funzione test anemometrico".

7. LOGICA DI FUNZIONAMENTO DEL SENSORE SOLE

Se l'intensità del sole è superiore alla soglia impostata per almeno 2.5 minuti, viene eseguita una manovra automatica di discesa, se l'intensità del sole è inferiore alla soglia impostata per almeno 18 minuti, viene eseguita una manovra automatica di salita. Una volta eseguita una manovra automatica di discesa per pre-

senza di sole, la successiva manovra automatica eseguita dalla centrale sarà quella di salita per assenza di sole e così via. L'utilizzatore può in ogni caso azionare la tenda da sole, senza che il comando manuale incida sulla logica di funzionamento del sensore sole. La soglia sole è variabile a 1 a 45 Klux. La fabbrica imposta la soglia sole a 15 Klux (soglia 3). La soglia sole può essere modificata utilizzando un qualsiasi trasmettitore portatile memorizzato nella centrale, secondo quanto descritto al punto 8.4.

7.1 Segnalazioni visive relative al sensore sole

Nel caso in cui la funzione sole sia attiva (vedi punto 7.2) il led giallo fornisce alcune segnalazioni relative al sensore sole:

- Il led giallo lampeggia velocemente: l'intensità del sole è superiore alla soglia impostata; se questa condizione permane per almeno 2.5 minuti verrà comandata una manovra di discesa.
- Il led giallo è acceso fisso: la manovra automatica di discesa per presenza di sole è stata eseguita.
- Il led giallo lampeggia lentamente: l'intensità del sole è sotto la soglia impostata; se questa condizione permane per almeno 18 minuti verrà comandata una manovra di salita.
- Il led giallo è spento: la manovra automatica di salita per assenza di sole è stata eseguita.

7.2 Attivazione/disattivazione della funzione sole

È possibile attivare/disattivare la funzione sole utilizzando un trasmettitore portatile memorizzato nella centrale. La procedura di attivazione/disattivazione del sensore sole è descritta nel foglio istruzioni del trasmettitore alla voce "funzione sole".

8. PROGRAMMAZIONI DA TRASMETTITORE

Oltre all'impostazione della funzione "test anemometrico" e della funzione "sole", attraverso un qualsiasi trasmettitore portatile **precedentemente memorizzato** possono essere effettuate altre operazioni riguardanti la memorizzazione e cancellazione di trasmettitori e la modifica delle soglie di intervento del sensore vento e del sensore sole.

8.1 Inserimento in memoria di un nuovo trasmettitore

- Portare il motore in posizione intermedia, in modo da rendere visibili i movimenti di segnalazione del motore.
- Premere **PROG** di un trasmettitore portatile memorizzato per circa 4 sec, finché il motore effettua 2 movimenti verso l'alto per segnalare l'ingresso in "programmazione trasmettitori".
- Entro 8 sec, premere **STOP** del trasmettitore da memorizzare (nel caso di sensori radio premere il tasto indicato nel foglio istruzioni del sensore radio).
- La centrale memorizza il codice e segnala l'operazione con un piccolo movimento del motore verso l'alto.

8.2 Cancellazione dalla memoria di un trasmettitore

- Portare il motore in posizione intermedia, in modo da rendere visibili i movimenti di segnalazione del motore.
- Premere **PROG** di un trasmettitore portatile memorizzato per circa 4 sec, finché il motore effettua 2 movimenti verso l'alto per segnalare l'ingresso in "programmazione trasmettitori".
- Entro 8 sec, premere **STOP** del trasmettitore da cancellare (nel caso di sensori radio premere il tasto indicato nel foglio istruzioni del sensore radio).
- La centrale cancella il codice e segnala l'operazione con un piccolo movimento del motore verso il basso.

Soglia vento	Velocità vento
1	10 Km/h
2	15 Km/h
3	20 Km/h
4	25 Km/h
5	30 Km/h
6	35 Km/h

8.3 Regolazione della soglia vento

- Abbassare la tenda, per rendere visibili le segnalazioni che verranno fornite dal motore.
- Premere **PROG** di un trasmettitore portatile memorizzato per circa 4 sec, finché il motore effettua 2 movimenti verso l'alto per segnalare l'ingresso in "programmazione trasmettitori". Rilasciare il tasto PROG.
- Ripremere brevemente "**PROG**" per entrare nel menu "programmazione soglia vento". Il numero di movimenti verso l'alto effettuato dal motore è la soglia vento attualmente impostata.
- Se la soglia vento è quella desiderata, attendere senza effettuare alcuna opera-

zione. Dopo circa 8 sec il motore effettua un numero di movimenti verso l'alto pari alla soglia impostata e la centrale torna alla normale attività.

- Se si desidera modificare la soglia vento, premere e rilasciare il tasto **STOP** il numero di volte pari alla soglia desiderata. Dopo circa 8 sec dall'ultima pressione, il motore effettua un numero di movimenti verso l'alto pari alla nuova soglia impostata e la centrale torna alla normale attività.

8.4 Regolazione della soglia sole

- Abbassare la tenda, per rendere visibili le segnalazioni che verranno fornite dal motore.

- Premere **PROG** di un trasmettitore portatile memorizzato per circa 4 sec, finché il motore effettua 2 movimenti verso l'alto per segnalare l'ingresso in "programmazione trasmettitori".

Rilasciare il tasto PROG.

- Ripremere brevemente "**PROG**" per entrare nel menu "programmazione soglia vento". Il numero di movimenti verso l'alto effettuato dal motore è la soglia vento attualmente impostata.

- Rilasciare il tasto PROG.

- Ripremere brevemente "**PROG**" per entrare nel menu "programmazione soglia sole". Il numero di movimenti verso l'alto effettuato dal motore è la soglia sole attualmente impostata.

- Se la soglia sole è quella desiderata, attendere senza effettuare alcuna operazione. Dopo circa 8 sec il motore effettua un numero di movimenti verso l'alto pari alla soglia impostata e la centrale torna alla normale attività.

- Se si desidera modificare la soglia sole, premere e rilasciare il tasto **STOP** il numero di volte pari alla soglia desiderata. Dopo circa 8 sec dall'ultima pressione, il motore effettua un numero di movimenti verso l'alto pari alla nuova soglia impostata e la centrale torna alla normale attività.

Soglia sole	Velocità sole
1	01 Klux
2	08 Klux
3	15 Klux
4	22 Klux
5	30 Klux
6	45 Klux

9. RIPRISTINO DELLE CONDIZIONI DI FABBRICA (reset)

- Togliere tensione alla centrale.
- Mantenendo premuto il pulsante "2" sul corpo del sensore anemometrico, alimentare la centrale. Il led rosso comincerà a lampeggiare velocemente.
- Mantenere premuto il pulsante "2" per circa 30 sec, finché il motore effettua 1 movimento verso l'alto ed uno verso il basso ad indicare il ripristino delle condizioni di fabbrica (entrambi i led si accendono).
- Togliere tensione alla centrale ed attendere qualche secondo.
- Ridare tensione alla centrale.

10. SMALTIMENTO

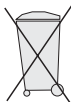

Al termine del ciclo di vita del prodotto, smaltirlo secondo quanto previsto dai regolamenti locali. Questo prodotto potrebbe contenere sostanze inquinanti per l'ambiente e pericolose per la salute, è vietato smaltire il prodotto gettandolo nei rifiuti domestici.

11. DOMANDE FREQUENTI E RISOLUZIONE DEI PROBLEMI

? La centrale non esegue alcuna operazione.

- Verificare che la centrale sia correttamente alimentata (tra i morsetti **N** ed **L** deve risultare applicata la tensione di rete).
- Non appena alimentata, la centrale accende brevemente i 2 led per segnalare che l'alimentazione è regolarmente pervenuta alla centrale. Se ciò non dovesse avvenire, è probabile la presenza di un guasto irreversibile e può rendersi necessaria la sostituzione della centrale.

? Quando si preme **SALITA** del trasmettitore, il motore si muove in discesa.

- Togliere alimentazione alla centrale ed invertire i fili ai morsetti **D1** e **S1**.

? Quando si prova a memorizzare il primo trasmettitore, il motore compie 2 movimenti verso il basso.

- Assicurarsi di aver eseguito correttamente la procedura di memorizzazione (punto 5.1).
- La procedura è stata eseguita troppo lentamente. Dal momento in cui la centrale entra in "programmazione trasmettitori" vengono concessi 8 sec per preme-

- re il tasto **STOP** del trasmettitore da memorizzare.
- Verificare che le batterie del trasmettitore siano cariche.
- Provare ad effettuare la stessa operazione con un altro trasmettitore.
- Verificare che l'ambiente non sia disturbato da altri dispositivi funzionanti alla stessa frequenza (ad esempio radiocuffie, allarmi, ecc).
- Effettuare un reset del sistema (vedi punto 9) e ritentare l'inserimento del trasmettitore.
- Il ricevitore della centrale potrebbe essersi danneggiato e potrebbe essere necessaria la sostituzione della centrale.

? Quando si prova a memorizzare un ulteriore trasmettitore, il motore compie 2 movimenti verso il basso.

- Verificare che i trasmettitori già memorizzati funzionino correttamente.
- Assicursi di aver eseguito correttamente la procedura di memorizzazione (punto 8.1).
- La procedura di memorizzazione è stata eseguita troppo lentamente. Dal momento in cui la centrale entra in "programmazione trasmettitori" vengono concessi 8 sec per premere il tasto **STOP** del trasmettitore da memorizzare.
- Verificare che le batterie del trasmettitore da memorizzare siano cariche.

? Quando si prova a memorizzare un trasmettitore, il motore compie 1 movimento verso l'alto e 3 movimenti verso il basso.

- La centrale segnala che ha già memorizzato il numero massimo di 15 trasmettitori, la memorizzazione di ulteriori trasmettitori non è permessa.

? Quando si prova a cancellare dalla memoria un trasmettitore, il motore compie 2 movimenti verso il basso.

- Assicursi di aver eseguito correttamente la procedura di cancellazione (punto 8.2).
- L'operazione è stata eseguita troppo lentamente. Dal momento in cui la centrale entra in "programmazione trasmettitori" vengono concessi 8 sec per premere il tasto **STOP** del trasmettitore da cancellare.
- Se la centrale ha in memoria un solo trasmettitore, questa operazione è vietata.

? In presenza di vento non viene comandata la salita.

- La soglia vento potrebbe essere troppo alta (punto 8.3). Abbassare la soglia vento.
- La centrale potrebbe essere installata in posizione poco esposta al vento.
- Il sensore vento potrebbe essere danneggiato. Verificarne il funzionamento (ruotare le palette per simulare la presenza di vento e verificare che la centrale entri in "allarme vento").

? In presenza di vento viene comandata la salita, ma in presenza di sole non viene comandata la discesa.

- La soglia sole potrebbe essere troppo alta (vedi punto 8.4). Abbassare la soglia sole.
- La centrale potrebbe essere installata in posizione poco esposta al sole, oppure qualche ostacolo potrebbe impedire il corretto rilevamento del sole.
- La funzione sole potrebbe essere disattivata (vedi punto 7.2). Attivare la funzione sole.
- Il sensore sole potrebbe essere danneggiato. Verificarne il funzionamento (se la funzione sole è attiva ed il led giallo è spento, applicando una fonte di luce sulla cupolina del sensore il led giallo deve lampeggiare velocemente).

- Tutti i prodotti e le specifiche tecniche citati in questo documento sono soggetti a variazioni senza preavviso.

- Salvo concessioni e casi specifici concordati preventivamente con la casa costruttrice, il dispositivo deve essere utilizzato esclusivamente con dispositivi riceventi della stessa casa costruttrice.

- Il costruttore non può essere considerato responsabile per eventuali danni derivanti da usi impropri, erronei o irragionevoli.

- MASTER dichiara che il dispositivo è conforme ai requisiti fondamentali e alle altre disposizioni previste dalla direttiva 1999/5/CE. La dichiarazione di conformità è disponibile sul sito <http://www.masterautomation.it/pagine/certificazioni>.



WARNING

In this sheet there are included important information regarding way of use and safety of installation. Respect this instructions and keep them for eventual following consultations. The module **ECLIPSE COMPACT/60.001.112** is suitable for control of a asynchronous single-phase motor powered by voltage for the movement of awnings or similar, every other use is inappropriate and prohibited.

1. TECHNICAL DATA (in reference of 20°C temperature)

- Power Supply: 120 or 230 Vac, 50/60 Hz
- Maximum Motor Power: 10 A @ 230 Vac
- Temperature of exercise: from -20 to +70 °C
- Integrated Sensors: wind, sun
- Wind Threshold: from 10 Km/h to 35 Km/h
- Sun Threshold: from 1 Klux to 45 Klux
- Radio Frequency: 433,92 MHz
- Memorizables Radio Codes: 15

2. NOTES ABOUT RADIO SYSTEMS

- Radio installation cannot be used where there is a high disturbing factor (for examples: near police stations, airports, banks and hospitals). However it is advisable that a technician could see the place before installing any kind of radio system in order to verify the possibility of a radio installation.
- Radio devices can be used only if any possible interference or malfunction of the transmitter or of the receiver are not a factor of risk, or if the factor of risk is cancelled by security system.
- The presence of radio devices working at the same frequency of transmission (for example alarms and earphones) could interfere with radio receiver of central unit cutting down the capacity of the transmitter and restricting the full functionality of the system.

3. ELETTRIC CONNECTIONS

CABLES ON THE FUND OF THE CONTAINER

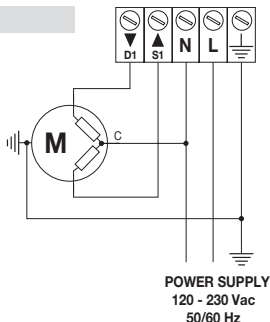
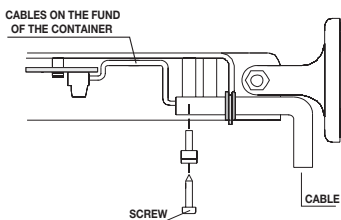

- The product must to be installed by technical qualified staff to respect all the rules and laws in forces on the territory.
 - The module is subject by dangerous electric voltage. Make connections without power supply.
 - Work with caution on the product, use suitable tools.
 - Verify that the line of supply doesn't result from circuit for lighting.
 - The line of supply has to be protected from a suitable magnetothermic or differential device.
 - In case of many radio installations in the same system, the distance between them doesn't have to be less than 1,5 mt.
 - Do not install the module near metallic surface.
- Do not modify or replace parts without autorization of the head office.
Connect the motor with ground wire.
- Adjust the limit switch of the motor before connect it to the system.

- For your safety, is forbidden working near the roller tube when the motor is powered.
 - Be sure that the central unit had been installed in good expose for wind and sun and without obstacles for movement of blades rotation of the wind sensor.
- To verify the correct connection between motor and central unit, take on the awning in intermediate position and check that the wind alarm starts up the motor in upward.

3.1 Supply

The central unit **ECLIPSE COMPACT/60.001.112** can be powered by tension of 120 Vac or 230 Vac and frequency 50/60 Hz. The tension of supply can be apply to the terminals **L** and **N**.

3.2 Connection of the motor

The common wire of the motor has to be connected to the terminal **N**, the wrappings of the motor have to be connected with terminals **D1** and **S1**. When all the connections are finished, bring the awning in intermediate position and check that the wind alarm starts up the motor in upward (if the motor moves in downward, reverse the wires at the terminals **D1** and **S1**). Is forbidden connecting more than one motor directly to the central unit without use the suitable modules of expansion (for example the modules of expansion **X52/60.002.003**, **X54/60.002.004** or equivalents).

4. COMPATIBLE TRANSMITTERS

4.1 Portable transmitters

The central unit **ECLIPSE COMPACT/60.001.112** is compatible with all the transmitters of serie **OTELLO SW/60.003.002**, **VECTOR/60.003.11** and equivalents and it can hold since 15 different radio codes in its memory.

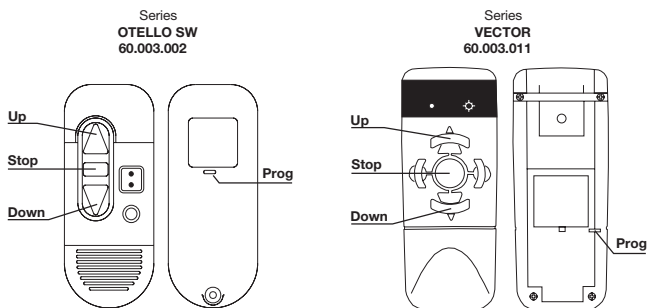

4.2 Radio Sensors

The central unit **ECLIPSE COMPACT/60.001.112** is compatible with some radio sensors product by this head office. The memorization of the radio sensor can be as a usual transmitter (see point 8.1). Where provided, the operation threshold can be programm directly on radio sensor. For more detail informations see the instruction of radio sensor.

5. FIRST INSTALLATION

5.1 Memorization of the 1° transmitter

Keep press the button "1" on the body of the anemometer for about 4 sec since the motor efects two upward movements to signal the entry in the menu "programmation transmitters". The yellow led switch on, than issue the button. Within 8 sec, press **STOP** of the portable transmitter to insert in memory. Before turn back to the usual activity, the central unit signals the acquisition of the code with a upward moviment of the motor.

5.2 Memorization of other transmitters

The procedure describe at point 5.1 can be use to insert other transmitters (since at most of 15), all the same is possible done this operation more comfortable, using a transmitter memorized yet, as describe at point 8.1.

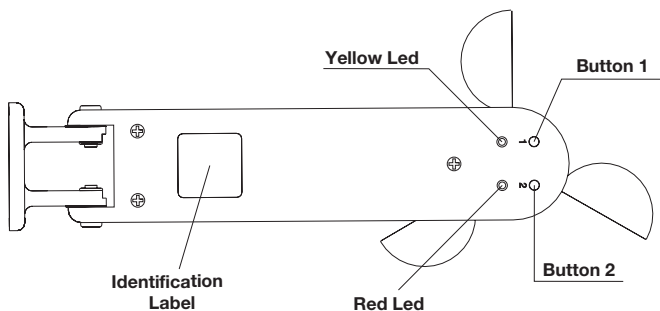

6. LOGIC OF WORKING OF WIND SENSOR

If the intensity of the wind is more high than the programmed threshold for almost 3 seconds, is executed an upward monouvre to protect the awning (wind alarm). During this phase all the manual orders are inhibits. The central unit exits from the "wind alarm" situation if at least 8 minutes the intensity of the wind is under the programmed threshold. The wind threshold is variable at 10 and at 35 Km/h. The factory programs the wind threshold at 15 Km/h (threshold 2). The wind threshold can be change using any portable transmitter memorize in the central unit, as describe at point 8.3.

6.4 Visuals Signalations regarding the wind sensor

The red led provides some signalationes regarding the wind sensor:

- Red led fixed swich on: the speed of wind is more high than the wind threshold programmed; if this condition remains at least 3 sec the central unit will exit from the condition of "wind alarm".
- Red Led is flashing speedly: the central unit is in wind alarm, every orders are inhibited.
- Red Led swich off: the speed of the wind is under the threshold programmed.

6.5 Forced exit by wind alarm

During central unit installation is possible go out from the wind alarm without expecting 8 minutes provided, keep press the button "2" on the body of the anemometer for about 5 sec, since red led swich off.

6.6 Function " anemometer test "

If active, the central unit efects a test about the wind sensor working. If for about 24 hours the wind sensor doesn't produce any valid impulse, the central unit forces jerkily an upward of awning, suspend every other activity and signal the anomaly swiching on the two leds. The device will exit from this state brining back the usual activity only when will reach the valid impulse from the anemometer. Is possible active/desactive the function "anemometer test " using a portable transmitter memorized in the central unit. The procedure of activation/desactivation of " anemometer test " is describe in the instructions of the transmitter at the point "function anemometer test ".

7. LOGIC OF WORKING OF SUN SENSOR

If the intensity of the sun is more high than the threshold programmed at least 2.5 minutes, is executed an automatic downward manouvre, if the intensity of the sun is under the threshold programmed at least 18 minutes, is executed an automatic upward manouvre. Once execute an automatic manouvre of downward for presence of sun, the next automatic manouvre execute by the central will be the upward manouvre for absence of sun and so on. In every case the user can starting up the awning, without manual command weight upon sun sensor logic of working. Sun threshold is variable at 1 and at 45 Klux. The factory programs the sun threshold at 15 Klux (threshold 3). Sun threshold can be change using any portable transmitters memorized in the central unit, as describe at point 8.4.

7.1 Visuals Signalations regarding sun sensor

In case that sun function is active (see point 7.2) the yellow led provides some signalations regarding the sun sensor:

- The yellow led is flashing speedly: the sun intensity is more high than the programmed threshold; if this condition remains at almost 2.5 minutes will be ordered an downward movement.
- The yellow led is switch on fixed: the automatic manouvre of downward for presence of sun were executed.
- The yellow led is flashing slowly: the sun intensity is under the programmed threshold; if this condition remains at least 18 minutes will be ordered an upward manouvre.
- The yellow led is switch off: the automatic manouvre of upward for absence of sun were executed.

7.2 Activation/desactivation of sun function

Is possible activate/desactivate the sun function using a portable transmitter memorized in the central unit. The procedure of activation/desactivation of sun sensor is describe in the transmitter instruction at point "sun function".

8. PROGRAMMATIONS FROM TRANSMITTER

Besides setting of "anemometer test" function and "sun" function, through any other portable transmitter **previously memorized** can be done other operations regarding the transmitter memorization and cancellation and the modify of wind and sun sensor operation threshold.

8.1 Insert in memory of a new transmitter

- Take on the motor in intermediate position, so that to be visibles the movements of motor signalationes.
- Press **PROG** of a portable transmitter memorized for about 4 sec, since the motor effects 2 upward movement to signal the entry in "transmitter programmation".
- Within 8 sec, press **STOP** of transmitter to memorize (in case of radio sensors press the button indicated in the instruction of radio sensor).
- The central memorizes the code and signals the operation with a little upward movement of the motor.

8.2 Cancellation from memory of a transmitter

- Take on the motor in intermediate position, so that to be visibles the movements of motor signalationes.
- Press **PROG** of a portable transmitter memorized for about 4 sec, since the motor effects 2 upward movement to signal the entry in "transmitter programmation".
- Within 8 sec, press **STOP** of the transmitter to cancel (in case of radio sensors press the button indicated in the instruction of radio sensor).
- The central unit cancels the code and signals the operation with a little downward movement of the motor.

8.3 Regulation of wind threshold

- Let down the awning, to be visible the signalation that will be provide by the motor.
- Press **PROG** of a portable transmitter memorized for about 4 sec, since the motor effects 2 upward movements to signal the entry in " transmitter programmation". Issue the button PROG.
- Shortly press again "**PROG**" to enter in menu "wind threshold programmation". The numbers of upward movements efect from the motor is the wind threshold actually programmed.
- If the wind threshold is that desired, expecting without done any operations. After about 8 sec the motor effects an numbers of downward movements as the programmed threshold and the central unit turns back to its normal activity.
- If you want to change the wind threshold, press and issue the button **STOP** the numbers of times as the desire threshold. After about 8 sec from the last pressure, the motor effects an numbers of upward movements as the new programmed threshold and the central unit turns back to the normal activity.

Wind threshold	Wind Velocity
1	10 Km/h
2	15 Km/h
3	20 Km/h
4	25 Km/h
5	30 Km/h
6	35 Km/h

8.4 Regulation of sun threshold

- Let down the awning, to be visible the signalation that will be provide by the motor.
- Press **PROG** of a portable transmitter memorized for about 4 sec, since the motor effects 2 upward movements to signal the entry in “ transmitter programmation”. Issue the button PROG.
- Shortly press again “**PROG**” to enter in menu “ wind threshold programmation ”. The numbers of upward movements effects from the motor is the wind threshold actually programmed.

Soglia sole	Velocità sole
1	01 Klux
2	08 Klux
3	15 Klux
4	22 Klux
5	30 Klux
6	45 Klux

- Issue the button PROG.
- Shortly press again “**PROG**” to enter in the menu “sun threshold programmation”. The number of upward movement efect from the motor is the sun threshold actually programmed.
- If the sun threshold is that desired, expect without done any movements. After about 8 sec the motor effects a numbers of upward movements as the programmed threshold and the central unit turns back to the normal activity.
- If you want to change the threshold sun, press and issue the button **STOP** the numbers of times as the threshold programmed. After about 8 sec from the last pressure, the motor effects a numbers of upwards movements as the new programmed threshold and the central unit turns back to the normal activity.

9. RESTORE OF FACTORY CONDITIONS (reset)

- Take off supply voltage to the module.
- Keep press the button “**2**” on the body of the anemometer sensor, power the central unit. The red led begins to flashing speedly.
- Keep press the button “**2**” for about 30 sec, since the motor effects 1 upward movement and one downward to indicate the restore of the factory conditions (both the led are switch on).
- Take off tension to the central unit and expect some seconds.
- Give again tension to the central unit.

10. EXPIRED



At the end of the cycle of the product, dispose as provided by local regulation. This product can be contain polluting substance for the environment and dangerous for health, is forbidden dispose the product with the domestic waste.

11. FAQ AND PROBLEMS SOLUTION

? The central unit doesn't execute any operation.

- Verify that the central unit is correctly powered (between terminals **N** and **L** have to be apply the supply voltage).
- As soon as it's powered, the central unit switch on 2 led shortly to signal that the supply is regularly receipt to the central unit. If that couldn't happen, is probably the presence of irreversible failure and could be necessary the replacement of the central unit.

? When is press **UPWARD** of transmitter, the motor moves in downward.

- Take off supply to the central unit and reverse the wires at terminals **D1** and **S1**.

? When try to memorize the first transmitter, the motor effects 2 movements downward.

- Be sure to have execute correctly the procedure of memorization (point 5.1).
- The procedure was execute too much slowly. At moment that the central unit entries in “ transmitter programmation ” there are 8 sec to press the button **STOP** of transmitter to memorize.
- Check that the batteries of the transmitter are load.
- Try to make the same operation with another transmitter.

- Verify that the environment doesn't be disturbed by devices working at the same frequency (for example earphones, alarms, ecc).
- Make a reset of the system (see point 9) and try again to insert the transmitter.
- The receiver of the central unit could be damage and could be necessary the substitution of the central unit.

? When try to memorize further transmitter, the motor effects 2 movements downward

- Check that the transmitters memorized yet working correctly.
- Be sure to have correctly execute the procedure of memorization (point 8.1).
- The procedure of memorization was execute too much slowly. At moment that the central entries in "transmitter programming" there are 8 sec to press the button **STOP** of the transmitter to memorize.
- Check that the batteries of transmitter to memorize are loaded.

? When try to memorize a transmitter, the motor does 1 upward movement and 3 downward movements.

- The central unit signals that it has memorized yet the top numbers of 15 transmitters, the memorization of further transmitters is not allowed.

? When try to cancel a transmitter from the memory, the motor does 2 downward movements.

- Be sure to have correctly execute the procedure of cancellation (point 8.2).
- The operation was execute too much slowly. At moment that the central unit entries in "transmitter programming" there are 8 sec to press the button **STOP** of the transmitter to cancel.
- If the central unit has only one transmitter in its memory, this operation is forbidden.

? In presence of wind it doesn't ordered the upward.

- The wind threshold could be too much high (point 8.3). Let down the wind threshold.
- The central unit could be installed in position a little exposed to the wind.
- The wind sensor could be damage. Verify the working (rotate the blades to similar the presence of wind and verify that the central unit entries in "wind alarm").

? In presence of wind it's ordered an upward, but in presence of sun doesn't ordered the downward.

- The sun threshold could be too mach high (see point 8.4). Let down the sun threshold.
- The central could be installed in position little expose to the sun, or some obstacles could prevent the correct sun survey.
- The sun function could be desactivate (see point 7.2). Activate the sun function.
- The sun sensor could be damage. Verify the working (if the sun function is active and the yellow led is switch off, apply a light on the little dome of the sensor, the yellow led has to flash speedly).

- All the products and the specific techicals contained in this document are subjected to variations without any warning.

- Only in case of concessions and specific case preaviously agreement with the head office the device has to be used only with received device from the same head office.

The manufacturer can not be considered responsible for eventual damage caused by inappropriate, wrong or unreasonable use.

- MASTER declares that the device is accordance with the principal requirement and the other arrangement provided by directive 1999/5/CE. The declaration of conformity is available by this site <http://www.masterautomation.it/certificazioni/pagine>.



ADVERTENCIAS

En este papel estan contenidos importantes informaciones respecto a las modalidades de uso y la seguridad de instalación. Respetar las instrucciones y preservarlas para eventuales siguientes consultas. La centralita **ECLIPSE COMPACT/60.001.112** es apropiada por el control de un motor asincrono monofásico alimentado por la tensión de red para la movimentación de toldos o otras, cada otro uso es impropio y prohibido.

1. CARACTERISTICAS TECNICAS (referidas a la temperatura de 20°C)

- Tensión de alimentación: 120 o 230 Vac, 50/60 Hz
- Potencia máxima motores: 10 A @ 230 Vac
- Temperatura de ejercicio: desde -20 a +70 °C
- Sensores integrados: viento, sol
- Umbral viento: desde 10 Km/h a 35 Km/h
- Umbral sol: desde 1 Klux a 45 Klux
- Frecuencia radio: 433,92 MHz
- Código radio memorizable: 15

2. NOTAS SOBRE LOS SISTEMAS RADIO

- Los sistemas radio no se pueden utilizar en los lugares que tienen factores de influencia (por ejemplo cerca de policia, aeropuertos, bancos y hospitales). Es importante que un técnico haga un control antes utilizar el sistema radio.
- Las instrumentaciones radio pueden ser utilizada solamente si las influencias no crean problemas al funcionamiento del receptor y del emisor.
- La presencia de dispositivos radio que trabajan en la misma frecuencia de transmisión (por ejemplo alarmas y radioauriculares) pueden interferir con el receptor radio de la centralita acortando la capacidad de los transmisores y limitando la plena funcionalidad de el aparato.

3. CONEXIONES ELÉCTRICAS

PONER LOS CABLES
EN EL FUNDO DEL CONTENEDOR

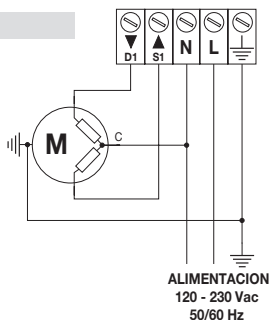
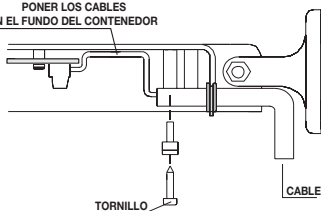

- El producto tiene que ser instalado da personal técnico cualificado en manera tal de respetar todas las normas y leyes vigentes en el territorio.
- El modulo es sujeto a tensión eléctrica peligrosa. Hacer las conexiones sin la alimentación.
- Intervenir sobre el producto con cautela, usar útiles adecuados.
- Verificar que la línea de alimentación eléctrica no dependa de circuitos electricos destinados a la iluminación.
- La línea de alimentación debe ser protegida por un adecuado aparato magneto-térmico o diferencial.
- En caso de más aparatos radio en la misma instalación, la distancia entre ellos no debe ser menos de 1,5 mt.
- No instalar el modulo cerca de superficies metálicas.
- No modificar o reemplazar piezas sin autorización de la casa constructora.
- Conectar el motor con el conductor de toma a tierra.
- Regular el final de carrera del motoreductor antes de conectarlo a el modulo.
- Para vuestra seguridad, es prohibido intervenir cerca de el tubo enrollador con

el motor alimentado.

- Asegurarse que la centralita sea instalada en posición bien expuesta al viento y al sol y que no haya impedimentos al movimiento de rotación de las paletas de el sensor viento.
- Para verificar la correcta conexión entre motor y centralita, llevar la tienda en posición intermedia y verificar que la alarma viento acciona el motor en subida.

3.1 Alimentación

La centralita ECLIPSE COMPACT/60.001.112 puede ser alimentada a la tensión de 120 Vac o 230 Vac y frecuencia 50/60 Hz. La tensión de alimentación debe ser aplicada a los bornes **L** y **N**.

3.2 Conexión del motor

El hilo común del motor debe ser conectado a el borne **N**, los enrollamientos del motor deben ser conectados a los bornes **D1** y **S1**. Todas las conexiones, llevar el todo en posición intermedia y verificar que la alarma viento accione el motor en subida (si el motor es accionado en bajada invertir los hilos en los bornes **D1** y **S1**). Es prohibido conectar más de un motor directamente a la centralita sin utilizar justos modulos de expansión (por ejemplo los módulos de expansión X52/60.002.003, X54/60.002.004 o equivalentes).

4. TRANSMISORES COMPATIBLES

4.1 Transmisores portables

La centralita ECLIPSE COMPACT/60.001.112 es compatible con todos los transmisores de la serie OTELLO SW/60.003.002, VECTOR/60.003.11 y equivalentes y puede adquirir hasta lo máximo de 15 diversos códigos radio en memoria.

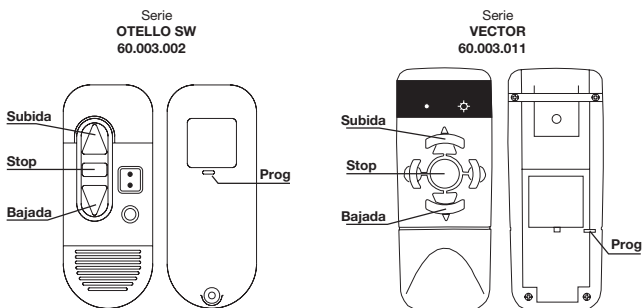

4.2 Sensores radio

La centralita ECLIPSE COMPACT/60.001.112 es compatible con algunos sensores radio productos por esta casa constructora. La memorización de el sensor radio ocurre como un normal transmisor (ver punto 8.1).). Dónde previstas, los umbrales de intervención son programables directamente sobre el sensor radio. Por informaciones más detalladas hacer referencia a las instrucciones del sensor radio.

5. PRIMERA INSTALACIÓN

5.1 Memorización del 1° transmisor

Mantener apretada la tecla "1" sobre el cuerpo de el anemómetro por cerca 4 seg hasta que el motor hace dos movimientos hacia arriba por señalar la entrada en el menu "programación transmisores". Se enciende el led amarillo, por tanto soltar la tecla.

Entre de 8 seg, apretar **STOP** de el transmisor portable a insertar en memoria. Antes de volver a la normal actividad, la centralita señala la adquisición del código con un movimiento del motor hacia arriba.

5.2 Memorización de otros transmisores

El procedimiento descrito al punto 5.1 puede ser utilizado por la inserción de otros transmisores (hasta lo más de 15), todavía es posible hacer esta operación más cómodamente, utilizando un transmisor memorizado ya, como descrito al punto 8.1.

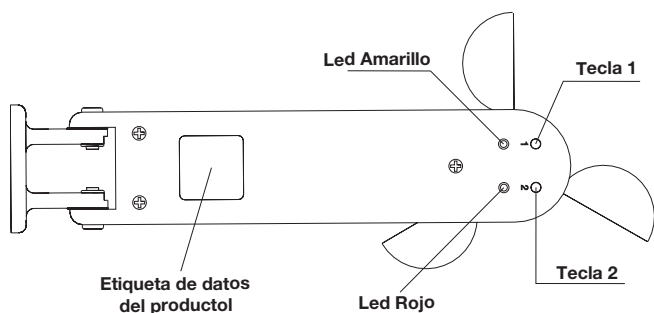

6. LÓGICA DE FUNCIONAMIENTO DEL SENSOR VIENTO

Si la intensidad del viento es superior a el umbral programado por lo menos 3 segundos, hace una maniobra de subida a protección de la tienda da sol (alarma viento). Durante esto tiempo todos los mandos manuales son inhibidos. La centralita sale por la situación de "alarma viento" si por lo meno 8 minutos la intensidad del viento está inferior a el umbral programado. El umbral viento es variable a 10 a 35 Km/h. La fábrica programa el umbral viento a 15 Km/h (umbral 2). El umbral viento puede ser cambiado utilizando un cualquier transmisor portable memorizado en la centralita, segundo cuanto descrito al punto 8.3.

6.1 Señalaciones visuales relativas al sensor viento

El led rojo deja algunas señalaciones relativas al sensor viento:

- Led rojo encendido fijo: la velocidad del viento es superior a el umbral programado; si esta condición permace por lo menos 3 seg la centralita entra en la condición de "alarma viento".
- Led rojo empieza a parpadear en modo veloz: la centralita es en alarma viento, todos los mandos son inhibidos.
- Led rojo apagado: la velocidad del viento es inferior a el umbral programado.

6.2 Subida obligada desde la alarma viento

Durante la instalación de la centralita es posible salir desde la alarma viento sin esperar los 8 minutos previstos, manter pulsanda la tecla "2" sobre el cuerpo de el anemómetro por cerca 5 seg, hasta que el led rojo se apaga.

6.3 Función "test anemómetro"

Si es activa, la centralita hace un test sobre el funcionamiento del sensor viento. Si por 24 horas cerca el sensor viento no hace ningun impulso válido, la centralita fuerza la subida a saltos de el toldo da sol, colgar toda otra actividad y señala la anomalía encendiendo los dos led. El dispositivo salirà da esta condición y recoge las normales actividad solo cuando llegará un impulso válido por el anemómetro. Es posible activar/desactivar la función "test anemómetro" utilizando un transmisor portable memorizado en la centralita. El procedimiento de activación/desactivación del "test anemómetro" es descrito en las instrucciones de el transmisor a la voz "función test anemómetro".

7. LÓGICA DE FUNCIONAMIENTO DEL SENSOR SOL

Si la intensidad del sol es superior a el umbral programado por lo menos 2.5 minutos, hace una maniobra automatica de bajada, si la intensidad del sol es inferior a el umbral programado por lo menos 18 minutos, hace una maniobra automatica de subida. Una vez realizada una maniobra automatica de bajada por presencia de sol, la siguiente maniobra automatica realizada por la centralita serà acuel्ला de subida por ausencia de sol y así por el estilo. El utilizador puede en todos casos accionar la tienda da sol, sin que el mando manual incide sobre la lógica de funcionamiento del sensor sol. El umbral sol es variable por 1 y por 45 Klux. La fábrica programa el umbral sol a 15 Klux (umbral 3). El umbral sol puede ser modificado utilizando un cualquier transmisor portable memorizado en la centralita, como descrito al punto 8.4.

7.1 Señalaciones visuales relativas al sensor sol

En caso que la función sol sea activa (ver punto 7.2) el led amarillo deja algunas

señalizaciones relativas al sensor sol:

- El led amarillo empieza a parpadear en manera veloz: la intensidad de el sol es superior a el umbral programado; si esta condición permace por lo meno 2.5 minutos será ordenada una maniobra de bajada.
- El led amarillo es encendido fijo: la maniobra automatica de bajada por presencia de sol fue realizada.
- El led amarillo empieza a parpadear lento: la intensidad del sol está abajo de el umbral programado; si esta condición permace por lo meno 18 minutos será ordenada una maniobra de subida.
- El led amarillo está apagado: la maniobra automatica de salida per ausencia de sol fue realizada.

7.2 Activación/desactivación de la función sol

Es posible activar/desactivar la función sol utilizando un transmisor portable memorizado en la centralita. El procedimiento de activación/desactivación del sensor sol es descibida en las instrucciones de el transmisor a la voz "función sol".

8. PROGRAMACIONES DESDE TRANSMISOR

Además de la impostación de la función "test anemométrico" y de la función "sol", a través de un calcuier transmisor portable **memorizado antes** pueden hacer otras operaciones sobre la memorización y la cancelación de transmisores y la modifica de los umbrales de interviento del sensor viento y del sensor sol.

8.1 Insertamiento en memoria de un nuevo transmisor

- Llevar el motor en posición intermedia, en manera de hacer visibles los movimientos de señalación del motor.
- Apretar **PROG** de un transmisor portable memorizado por cerca 4 seg, hasta que el motor hace 2 movimientos hacia arriba por señalar la entrada en "programación transmisores".
- Entre de 8 seg, apretar **STOP** del transmisor da memorizar (en caso de sensores radio apretar el tasto indicado en la instrucción del sensor radio).
- La centralita memoriza el código y señala la operación con un pequeño movimiento del motor hacia arriba.

8.2 Cancelación de la memoria de un transmisor

- Llevar el motor en posición intermedia, en manera de hacer visibles los movimientos de señalación del motor.
- Apretar **PROG** de un transmisor portable memorizado por cerca 4 seg, hasta que el motor hace 2 movimientos hacia arriba por señalar la entrada en "programación transmisores".
- Entre de 8 seg, apretar **STOP** del transmisor a borrar (en caso de sensor radio apretar la tecla indicada en la instrucción del sensor radio).
- La centralita borra el código y señala la operación con un pequeño movimiento del motor hacia abajo.

8.3 Regulación de el umbral viento

- Bajar el toldo, por hacer visibles las señalizaciones que abasteceran desde el motor.
- Apretar **PROG** de un transmisor portable memorizado por cerca 4 seg, hasta que el motor hace 2 movimientos hacia arriba por señalar la entrada en "programación transmisores". Soltar la tecla PROG.
- Apretar de nuevo brevemente "**PROG**" por entrar nel menu "programación umbral viento". El numero de movimientos hacia arriba hecho dal motor es el umbral viento actualmente programado.
- Si el umbral viento es acuello deseado, esperar sin hacer alguna operación. Despues cerca 8 seg el motor hace un numero de movimientos hacia arriba igual a el umbral programado y la centralita vuelve a la normal actividad.
- Si se desea modificar el umbral viento, apretar y soltar la tecla **STOP** el numero de veces igual a el

Umbral Viento	Velocidad Viento
1	10 Km/h
2	15 Km/h
3	20 Km/h
4	25 Km/h
5	30 Km/h
6	35 Km/h

Umbral Sol	Velocidad Sol
1	01 Klux
2	08 Klux
3	15 Klux
4	22 Klux
5	30 Klux
6	45 Klux

umbral deseado. Después cerca 8 seg desde la última presión, el motor hace un número de movimientos hacia arriba igual a el nuevo umbral programado y la centralita vuelve a la normal actividad.

8.4 Regulación de el umbral sol

- Bajar la tienda, por hacer visibles las señalizaciones que serán dejadas del motor.
- Apretar **PROG** de un transmisor portable memorizado por cerca 4 seg, hasta que el motor hace 2 movimientos hacia arriba por señalar la entrada en “programación transmisores”.

Soltar la tecla PROG.

- Apretar de nuevo brevemente “**PROG**” por entrar en el menú “programación umbral viento”. El número de movimientos hacia arriba hecho del motor es el umbral viento actualmente programado.

Soltar la tecla PROG.

- Apretar de nuevo brevemente “**PROG**” por entrar en el menú “programación umbral sol”. El número de movimientos hacia arriba hecho del motor es el umbral sol actualmente programado.
- Si el umbral sol es acuello deseado, esperar sin hacer alguna operación. Después cerca 8 seg el motor hace un número de movimientos hacia arriba igual a el umbral programado y la centralita vuelve a la normal actividad.
- Si se desea modificar el umbral sol, apretar y soltar la tecla **STOP** el número de veces igual a el umbral deseado. Después cerca 8 seg desde la última presión, el motor hace un número de movimientos hacia arriba igual a el nuevo umbral programado y la centralita vuelve a la normal actividad.

9. RESTABLECIMIENTO DE LAS CONDICIONES DE FÁBRICA (reset)

- Quitar tensión a la centralita.
- Mantener pulsada la tecla “**2**” sobre el cuerpo del sensor anemométrico, alimentar la centralita. El led rojo empezará a parpadear en manera veloz.
- Mantener pulsada la tecla “**2**” por cerca 30 seg, hasta que el motor hace 1 movimiento hacia arriba y un otro hacia abajo y indica el restablecimiento de las condiciones de fábrica (ambos los led se empiezan).
- Quitar tensión a la centralita y esperar algunos segundos.
- Dar de nuevo tensión a la centralita.

10. ELIMINACIÓN

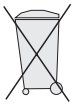

A término de utilización de este producto, eliminarlo segundo la regulación local. Este producto podría contener sustancias contaminantes para el ambiente y peligroso para la salud, es prohibido eliminar el producto echándolo en la basura.

11. PREGUNTAS FRECUENTES Y RESOLUCIÓN DE LOS PROBLEMAS

? La centralita no hace alguna operación.

- Verificar que la centralita sea correctamente alimentada (entre los bornes **N** y **L** debe resultar aplicada la tensión de red).
- En cuanto alimentada, la centralita enciende brevemente los 2 led por señalar que la alimentación es regularmente llegada a la centralita. Si esto no ocurre, es probable la presencia de una avería irreversible y puede ser necesario reemplazar la centralita.

? Cuando se apreta **SUBIDA** del transmisor, el motor se mueve en bajada.

- Quitar alimentación a la centralita y invertir los hilos a los bornes **D1** y **S1**.

? Cuando se prueba a memorizar el primero transmisor, el motor hace 2 movimientos hacia abajo.

- Asegurarse de haber hecho correctamente el procedimiento de memorización (punto 5.1).
- El procedimiento ha sido hecho demasiado lento. Del momento en que la centralita entra en “programación transmisores” son concedidos 8 seg para comprimir la tecla **STOP** del transmisor de memorizar.
- Verificar que las baterías del transmisor estén cargadas.
- Probar a hacer la misma operación con un otro transmisor.
- Verificar que el entorno no sea molestado por otros dispositivos que trabajan en

- la misma frecuencia, (por ejemplo radioauriculares, alarmas, etc).
- Hacer un reset del aparato (ver punto 9) y intentar de nuevo el insertamiento del transmisor.
 - El receptor del centralita podría ser perjudicado y podría ser necesaria la sustitución de la centralita.
- ? Cuando se prueba a memorizar un otro transmisor, el motor hace 2 movimientos hacia arriba.**
- Verificar que los transmisores memorizados ya trabajan correctamente.
 - Asegurarse de haber hecho correctamente el procedimiento de memorización (punto 8.1).
 - El procedimiento de memorización ha sido hecho demasiado lento. Del momento en que la centralita entre en “programación transmisores” hay 8 seg por pulsar la tecla **STOP** del transmisor de memorizar.
 - Verificar que las baterías del transmisor de memorizar sean cargadas.
- ? Cuando se prueba a memorizar un transmisor, el motor hace 1 movimiento hacia arriba y 3 movimientos hacia abajo.**
- El centralita señala que ya ha memorizado el número máximo de 15 transmisores, la memorización de ulteriores transmisores no es permitida.
- ? Cuando se prueba a borrar desde la memoria un transmisor, el motor hace 2 movimientos hacia abajo.**
- Asegurarse de haber ejecutado correctamente el procedimiento de cancelación, punto 8.2.
 - La operación ha sido hecho demasiado lento. Del momento en que la centralita entre en “programación transmisores” hay 8 seg por pulsar la tecla **STOP** del transmisor de cancelar.
 - Si la centralita tiene en memoria un solo transmisor, esta operación es prohibida.
- ? En presencia de viento no hay mando de subida.**
- El umbral viento podría ser demasiado alto (punto 8.3). Bajar el umbral viento.
 - La centralita podría ser instalada en posición algo expuesto al viento.
 - El sensor viento podría ser dañado. Verificar el funcionamiento (rodar las paletas por simular la presencia de viento y verificar que la centralita entre en “alarma viento”).
- ? En presencia de viento es ordenada la subida, pero en presencia de sol no es mandada la bajada.**
- El umbral sol podría ser demasiado alto (ver punto 8.4). Bajar el umbral sol.
 - La centralita podría ser instalada en posición algo expuesto al sol o algunos obstáculos podrían impedir la correcta encuesta del sol.
 - La función sol podría ser desactivada, (ver punto 7.2). Activar la función sol.
 - El sensor sol podría ser dañado. Verificar el funcionamiento (si la función sol es activa y el led amarillo está apagado, aplicando una fuente de luz sobre la cúpula del sensor el led amarillo empieza a parpadear veloz).

Todos los productos y las específicas técnicas citadas en este documento están sometidos a variaciones sin preaviso.

Salvo concesiones y casos específicos concordados preventivamente con la casa constructora, el aparato tiene que ser utilizado exclusivamente con receptores de la misma casa constructora.

El constructor no puede ser considerado responsable por eventuales daños consiguientes de empleos impropios, erróneos o irrazonables.

MASTER declara que el aparato está conforme a los requisitos fundamentales y las otras disposiciones previstas por la norma 1999/5/EC. La declaración de conformidad está disponible en el sitio <http://www.masterautomation.it/certificazioni/pagine>.



AVERTISSEMENTS

Cette page contient d'importantes informations concernant les modalités d'utilisation et la sécurité de l'installation. Respecter les instructions et les conserver pour d'éventuelles consultations successives. La centrale **ECLIPSE COMPACT/60.001.112** est appropriée pour le contrôle d'un moteur asynchrone monophasé alimenté à la tension de réseau pour la mise en mouvement des bannes ou rideaux similaires ; toute autre utilisation est considérée impropre et interdite

1. CARACTÉRISTIQUES TECHNIQUES (relatives à la température de 20°C)

- Alimentation: 120 ou 230 Vac, 50/60 Hz
- Puissance maximum moteurs: 10 A @ 230 Vac
- Température de fonctionnement: de -20 à +70 °C
- Capteurs intégrés: Vent, soleil
- Seuil vent: de 10 Km/h à 35 Km/h
- Seuil soleil: de 1 Klux à 45 Klux
- Fréquence radio: 433,92 MHz
- Codes radio mémorisables: 15

2. NOTES SUR LES SYSTEMES RADIO

- Il est conseillé de ne pas utiliser des systèmes radio dans des environnements avec de fortes interférences (par exemple, près des postes de police, des aéroports, des banques et des hôpitaux). Il convient dans tous les cas d'effectuer une visite technique des lieux avant d'installer tout système radio pour détecter les éventuelles sources d'interférence.
- Les systèmes radio peuvent être employés dans les cas où les éventuels dérangements ou dysfonctionnement du transmetteur ou du récepteur ne représente pas de facteur de risque ou, si ce facteur est annulé par des systèmes de sécurité appropriés.
- La présence de dispositifs radio opérant à la même fréquence de transmission (par exemple les alarmes et les écouteurs radio) peut interférer avec le récepteur radio de la centrale en réduisant la portée des transmetteurs et en limitant la fonctionnalité de l'installation.

3. CONNEXIONS ÉLECTRIQUES

POSER LES CÂBLE SUR LE FOND DU CONTENEUR

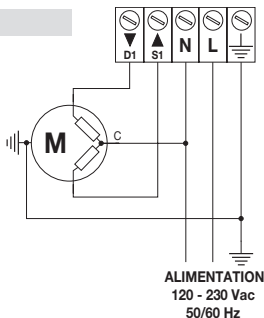
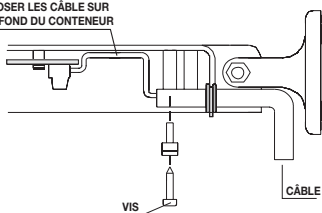

- Ce produit doit être installé par du personnel technique qualifié de manière à respecter toutes les normes et les lois en vigueur sur le territoire.
- Ce produit est soumis à une tension électrique dangereuse. Effectuer les connexions sans alimentation.
- Agir sur le produit en faisant attention et en utilisant les outils appropriés.
- Vérifier que la ligne d'alimentation électrique ne dépend pas de circuits destinés à l'éclairage.
- La ligne d'alimentation doit être protégée par un dispositif magnétothermique approprié ou par un différentiel.
- Dans le cas de plusieurs appareils radio sur la même installation, la distance entre l'un et l'autre ne doit pas être inférieure à 1,5 m.

- Ne pas installer le produit à la proximité de surfaces métalliques.
- Ne pas modifier ou remplacer de pièces sans l'autorisation du constructeur.
- Raccorder le moteur avec un fil de mise à la TERRE.
- Régler les fins de course du moteur avant de le raccorder à l'appareil.
- Pour votre sécurité, il est interdit de travailler près du tube d'enroulement avec le moteur alimenté.
- S'assurer que la centrale est installée dans une position bien exposée au vent et au soleil et qu'il n'y a pas d'empêchements au mouvement de rotation des palettes du capteur de vent.
- Pour vérifier la connexion exacte entre le moteur et la centrale, placer la banne en position intermédiaire et vérifier que l'alarme vent actionne le moteur en remontée.

3.1 Alimentation :

La centrale ECLIPSE COMPACT/60.001.112 peut être alimentée à la tension de 120 Vac ou bien 230 Vac et à la fréquence de 50/60 Hz. La tension d'alimentation doit être appliquée aux bornes **L** et **N**.

3.2 Connexion du moteur

Le fil commun du moteur doit être raccordé à la borne **N**, les enroulements du moteur doivent être raccordés aux bornes **D1** et **S1**. Après avoir terminé toutes les connexions, placer la banne en position intermédiaire et vérifier que l'alarme vent actionne le moteur en remontée (si le moteur est actionné en descente, inverser les fils allant aux bornes **D1** et **S1**). Il est interdit de raccorder plus d'un moteur directement à la centrale sans utiliser des modules d'expansion appropriés (par exemple, les modules d'expansion X52/60.002.003, X54/60.002.004 ou équivalents).

4. TRANSMETTEURS COMPATIBLES

4.1 Transmetteurs portables

La centrale ECLIPSE COMPACT/60.001.112 est compatible avec tous les transmetteurs de la série **OTELLO SW/60.003.002**, **VECTOR/60.003.11** et équivalents et elle est en mesure de saisir en mémoire jusqu'à un maximum de 15 codes radio différents.

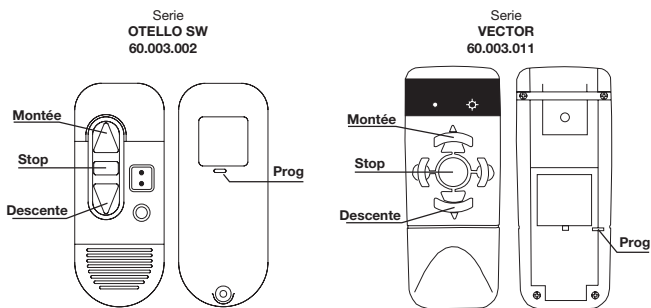

4.2 Capteurs radio

La centrale ECLIPSE COMPACT/60.001.112 est compatible avec certains capteurs radio produits par cette maison de production. La mémorisation du capteur radio s'effectue comme celle d'un transmetteur normal (voir point 8.1.) Les seuils d'intervention sont programmables directement sur le capteur radio, où cela est prévu. Pour de plus amples informations, se rapporter au feuillet d'instructions du capteur radio.

5. PREMIERE INSTALLATION

5.1 Mémorisation du 1^{er} transmetteur

- Appuyer sur le bouton "1" sur le corps de l'anémomètre pendant environ 4 sec jusqu'à ce que le moteur effectue deux mouvements vers le haut pour indiquer l'entrée dans le menu "programmation transmetteurs". Quand la del jaune s'allume, relâcher le bouton.
- Dans les 8 secondes qui suivent, appuyer sur **STOP** du transmetteur portable pour

mémoriser. Avant de reprendre son fonctionnement normal, la centrale indique qu'elle a saisi le code par un mouvement du moteur vers le haut.

5.2 Mémorisation de transmetteurs supplémentaires

La procédure décrite au point 5.1 peut être utilisée pour mémoriser des transmetteurs supplémentaires (jusqu'à un maximum de 15). Cependant, pour effectuer cette opération plus facilement, il est possible d'utiliser un transmetteur déjà mémorisé, ainsi que cela est décrit au point 8.1.

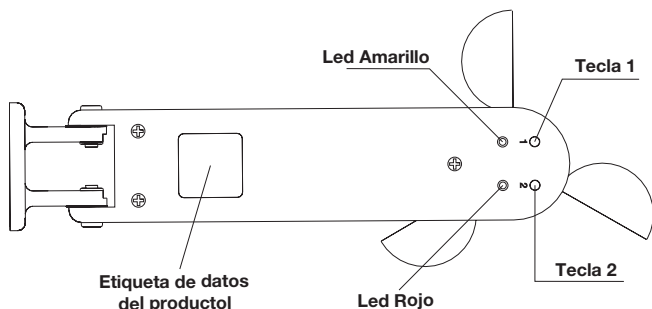

6. LOGIQUE DE FONCTIONNEMENT DU CAPTEUR DE VENT

Si l'intensité du vent est supérieure au seuil programmé pendant au moins 3 secondes, une manœuvre de remontée est effectuée de manière à protéger la banne (alarme vent). Pendant cette phase, toutes les commandes manuelles sont inhibées. La centrale sort de la situation d'"alarme vent" si l'intensité du vent est inférieure au seuil programmé pendant au moins 8 minutes. Le seuil du vent est variable de 10 à 35 Km/h. Le réglage d'usine du seuil du vent est de 15 Km/h (seuil 2). Le seuil du vent peut être modifié à l'aide d'un transmetteur portable quelconque mémorisé dans la centrale, selon la procédure décrite au point 8.3.

6.1 Signalisations visuelles relatives au capteur de vent

La del rouge fournit un certain nombre de signalisations relatives au capteur de vent:

- Del rouge allumée fixe : la vitesse du vent est supérieure au seuil programmé ; si cette condition dure pendant au moins 3 sec, la centrale se placera en condition d'"alarme vent".
- Del rouge clignote rapidement : la centrale est en alarme vent, toutes les commandes sont inhibées.
- Del rouge éteinte : la vitesse du vent est inférieure au seuil programmé.

6.2 Sortie forcée de l'alarme vent

Pendant l'installation de la centrale il est possible de sortir de l'alarme vent sans attendre les 8 minutes prévues, en gardant le bouton "2" enfoncé sur le corps de l'anémomètre pendant environ 5 sec jusqu'à ce que la del rouge s'éteigne.

6.3 Fonction "test anémométrique"

Si celui-ci est actif, la centrale effectue un test sur le fonctionnement du capteur vent. Si pendant 24 heures environ le capteur vent n'engendre aucune impulsion valide, la centrale force la remontée à dé clic de la banne, interrompt toute autre activité et signale l'anomalie en allumant les deux dels. Ce dispositif ne sortira de cet état et ne reprendra son activité normale que lorsqu'une impulsion valide proviendra de l'anémomètre. Il est possible d'activer/désactiver la fonction "test anémométrique" en utilisant un transmetteur portable mémorisé dans la centrale. La procédure d'activation/désactivation du "test anémométrique" est décrite dans le feuillet d'instructions du transmetteur à la rubrique "fonction test anémométrique".

7. LOGIQUE DE FONCTIONNEMENT DU CAPTEUR DE SOLEIL

Si l'intensité du soleil est supérieure au seuil programmé pendant au moins 2,5 minutes, une manœuvre automatique de descente est effectuée. Si l'intensité du soleil est inférieure au seuil programmé pendant au moins 18 minutes, une manœuvre automatique de remontée est effectuée. Lorsqu'une manœuvre automatique de descente est effectuée à la suite de la présence du soleil, la manœuvre automatique suivante effec-

tuée par la centrale sera celle de remontée pour une absence de soleil et ainsi de suit. Dans tous les cas, l'utilisateur peut actionner la banne sans que la commande manuelle agisse sur la logique de fonctionnement du capteur de soleil. Le seuil du soleil est variable de 1 à 45 Klux. Le réglage d'usine du seuil du vent est de 15 Klux (seuil 3). Le seuil du soleil peut être modifié à l'aide d'un transmetteur portable quelconque mémorisé dans la centrale, selon la procédure décrite au point 8.4.

7.1 Signalisations visuelles relatives au capteur de soleil

Si la fonction soleil est activée (voir point 7.2), la del jaune fournit un certain nombre de signalisations relatives au capteur soleil :

- La del jaune clignote rapidement : l'intensité du soleil est supérieure au seuil programmé ; si cette condition dure pendant au moins 2,5 minutes, une manœuvre de descente sera commandée.
- La del jaune est allume fixe : La manœuvre automatique de descente à la suite de la présence du soleil a été effectuée.
- La del jaune clignote lentement : l'intensité du soleil est inférieure au seuil programmé ; si cette condition dure pendant au moins 18 minutes, une manœuvre de remontée sera commandée.
- La del jaune est éteinte : La manœuvre automatique de remontée à la suite de l'absence de soleil a été effectuée.

7.2 Activation/désactivation de la fonction soleil

Il est possible d'activer/désactiver la fonction soleil en utilisant un transmetteur portable mémorisé dans la centrale. La procédure d'activation/désactivation du capteur soleil est décrite dans le feuillet d'instructions du transmetteur à la rubrique "fonction soleil".

8. PROGRAMMATIONS DU TRANSMETTEUR

En plus de la programmation de la fonction "test anémométrique" et de la fonction "soleil", grâce à un transmetteur portable quelconque, **précédemment mémorisé**, d'autres opérations peuvent être effectuées concernant la mémorisation et l'effacement de transmetteurs ainsi que la modification des seuils d'intervention du capteur vent et du capteur soleil.

8.1 Mémorisation d'un nouveau transmetteur

- Placer le moteur en position intermédiaire de manière à ce que les mouvements de signalisations du moteur soient visibles.
- Appuyer sur **PROG**, pendant environ 4 secondes, d'un transmetteur portable mémorisé, jusqu'à ce que le moteur effectue 2 mouvements vers le haut pour signaler l'entrée dans la "programmation transmetteurs".
- Dans les 8 secondes qui suivent, appuyer sur **STOP** du transmetteur à mémoriser (dans le cas de capteurs radio, appuyer sur le bouton indiqué dans le feuillet d'instructions du capteur radio).
- La centrale mémorise le code et signale l'opération par un petit mouvement du moteur vers le haut.

8.2 Mémorisation d'un nouveau transmetteur

- Placer le moteur en position intermédiaire de manière à ce que les mouvements de signalisations du moteur soient visibles.
- Appuyer sur **PROG**, pendant environ 4 secondes, d'un transmetteur portable mémorisé, jusqu'à ce que le moteur effectue 2 mouvements vers le haut pour signaler l'entrée dans la "programmation transmetteurs".
- Dans les 8 secondes qui suivent, appuyer sur **STOP** du transmetteur à mémoriser (dans le cas de capteurs radio, appuyer sur le bouton indiqué dans le feuillet d'instructions du capteur radio).
- La centrale mémorise le code et signale l'opération par un petit mouvement du moteur vers le haut.

Seuil Vent	Vitesse Vent
1	10 Km/h
2	15 Km/h
3	20 Km/h
4	25 Km/h
5	30 Km/h
6	35 Km/h

8.3 Réglage du seuil du vent

- Faire descendre la banne pour rendre visibles les signalisations qui seront fournies par le moteur.
- Appuyer sur **PROG**, pendant environ 4 secondes, d'un transmetteur portable mémorisé, jusqu'à ce que le moteur effectue 2 mouvements vers le haut pour signaler l'entrée dans la "programmation transmetteurs". Relâcher le bouton PROG.
- Appuyer de nouveau brièvement sur "**PROG**" pour entrer dans le menu "programmation seuil vent". Le nombre de mouvements vers le haut effectué par le moteur

- représente le seuil du vent qui est actuellement programmé.
- Si le seuil du vent est celui que vous souhaitez, attendre sans effectuer aucune opération. Après environ 8 secondes, le moteur effectue un nombre de mouvements vers le haut équivalent au seuil programmé et la centrale reprend son activité normale.
- Si l'on souhaite modifier le seuil du vent, appuyer et relâcher le bouton **STOP** le nombre de fois équivalent au seuil souhaité. 8 secondes après la dernière pression, le moteur effectue un nombre de mouvements vers le haut équivalent au nouveau seuil programmé et la centrale reprend son activité normale.

8.4 Réglage du seuil du soleil

- Faire descendre la bannière pour rendre visibles les signalisations qui seront fournies par le moteur.

- Appuyer sur **PROG**, pendant environ 4 secondes, d'un transmetteur portable mémorisé, jusqu'à ce que le moteur effectue 2 mouvements vers le haut pour signaler l'entrée dans la "programmation transmetteurs".

Relâcher le bouton PROG.

- Appuyer de nouveau brièvement sur "**PROG**" pour entrer dans le menu "programmation seuil vent". Le nombre de mouvements vers le haut effectué par le moteur représente le seuil du vent qui est actuellement programmé.

Seuil Soleil	Intensité soleil
1	01 Klux
2	08 Klux
3	15 Klux
4	22 Klux
5	30 Klux
6	45 Klux

Relâcher le bouton PROG.

- Appuyer de nouveau brièvement sur "**PROG**" pour entrer dans le menu "programmation seuil soleil". Le nombre de mouvements vers le haut effectué par le moteur représente le seuil du soleil qui est actuellement programmé.

- Si le seuil du soleil est celui que vous souhaitez, attendre sans effectuer aucune opération. Après environ 8 secondes, le moteur effectue un nombre de mouvements vers le haut équivalent au seuil programmé et la centrale reprend son activité normale.

- Si l'on souhaite modifier le seuil du soleil, appuyer et relâcher le bouton **STOP** le nombre de fois équivalent au seuil souhaité. 8 secondes après la dernière pression, le moteur effectue un nombre de mouvements vers le haut équivalent au nouveau seuil programmé et la centrale reprend son activité normale.

9. RETABLISSEMENT DES REGLAGES D'USINE (remise à zéro)

- Couper la tension à la centrale.
- En gardant le bouton "2" enfoncé sur le corps du capteur anémométrique, alimenter la centrale. La del rouge commencera à clignoter rapidement.
- Garder le bouton "2" enfoncé pendant 30 secondes jusqu'à ce que le moteur effectue 1 mouvement vers le haut et un vers le bas pour indiquer le rétablissement des réglages d'usine (les deux del s'allument).
- Couper la tension à la centrale et attendre quelques secondes.
- Rétablir la tension à la centrale.

10. ELIMINATION



À la fin du cycle de vie du produit, l'éliminer conformément aux règlements locaux prévus. Ce produit pourrait contenir des substances polluantes pour l'environnement et dangereuses pour la santé. Il est interdit d'éliminer ce produit en le jetant dans les déchets domestiques.

11. QUESTIONS FREQUENTES ET RESOLUTION DES PROBLEMES

? La centrale n'effectue aucune opération.

- Vérifier que la centrale est alimentée correctement (entre les bornes **N** et **L** la tension de réseau doit être présente).
- Dès qu'elle est alimentée, la centrale allume brièvement les 2 del pour signaler que l'alimentation est arrivée régulièrement à la centrale. Si ce n'est pas le cas, il s'agit probablement d'une panne irréversible et il se peut qu'il faille remplacer la centrale.

? Quand on appuie sur **MONTÉE** du transmetteur, le moteur se déplace en descente.

- Couper l'alimentation à la centrale et inverser les fils allant aux bornes **D1** et **S1**.
- ? Quand on essaye de mémoriser le premier transmetteur, le moteur effectue 2 mouvements vers le bas.**
- S'assurer d'avoir effectué correctement la procédure de mémorisation (point 5.1).
- La procédure a été effectuée trop lentement. Du moment où la centrale entre en "programmation transmetteurs", 8 secondes sont accordées pour appuyer sur le bouton **STOP** du transmetteur à mémoriser.
- Vérifier que les batteries du transmetteur sont chargées.
- Essayer d'exécuter la même opération avec un autre transmetteur.
- Vérifier que l'environnement n'est pas dérangé par d'autres dispositifs opérant à la même fréquence (par exemple, écouteurs radio, alarmes, etc.).
- Effectuer une remise à zéro du système (voir point 9) et retenter de mémoriser le transmetteur.
- Le récepteur de la centrale pourrait être endommagé et il se peut qu'il faille remplacer la centrale.
- ? Quand on essaye de mémoriser un autre transmetteur, le moteur effectue 2 mouvements vers le bas.**
- Vérifier que les transmetteurs déjà mémorisés marchent correctement.
- S'assurer d'avoir effectué correctement la procédure de mémorisation (point 8.1).
- La procédure de mémorisation a été effectuée trop lentement. Du moment où la centrale entre en "programmation transmetteurs", 8 secondes sont accordées pour appuyer sur le bouton **STOP** du transmetteur à mémoriser.
- Vérifier que les batteries du transmetteur à mémoriser sont chargées.
- ? Quand on essaye de mémoriser un transmetteur, le moteur effectue 1 mouvement vers le haut et 3 mouvements vers le bas.**
- La centrale indique qu'elle a déjà mémorisé le nombre maximum de 15 transmetteurs. La mémorisation de transmetteurs supplémentaires n'est pas permise.
- ? Quand on essaye d'effacer un transmetteur de la mémoire, le moteur effectue 2 mouvements vers le bas.**
- S'assurer d'avoir effectué correctement la procédure d'effacement (point 8.2).
- L'opération a été effectuée trop lentement. Du moment où la centrale entre en "programmation transmetteurs", 8 secondes sont accordées pour appuyer sur le bouton **STOP** du transmetteur à effacer.
- Si la centrale n'a qu'un transmetteur mémorisé, cette opération est interdite.
- ? Avec la présence du vent, la remontée n'est pas commandée.**
- Le seuil du vent pourrait être trop haut (point 8.3). Baisser le seuil du vent.
- La centrale pourrait être installée dans une position peu exposée au vent.
- Le capteur du vent pourrait être endommagé. Vérifier son fonctionnement (tourner les palettes pour simuler la présence de vent et vérifier que la centrale entre dans la condition "alarme vent").
- ? Avec la présence de vent, la remontée est commandée mais avec du soleil la descente n'est pas commandée.**
- Le seuil du soleil pourrait être trop haut (voir point 8.4). Baisser le seuil du soleil.
- La centrale pourrait être installée dans une position peu exposée au soleil ou bien un obstacle empêche la détection correcte du soleil.
- La fonction soleil pourrait être désactivée (voir point 7.2). Activer la fonction soleil.
- Le capteur du soleil pourrait être endommagé. Vérifier son fonctionnement (si la fonction soleil est activée et la del jaune est éteinte, appliquer une source de lumière sur la petite coupole du capteur et la del jaune doit clignoter rapidement).

-
- Tous les produits et les spécifications techniques cités dans ce document sont sujets à variations sans aucun préavis.
 - Sauf dans le cas d'autorisations et de cas spécifiques convenus préalablement par la maison de production, ce dispositif doit être employé exclusivement avec des dispositifs récepteurs de la même maison de production.
 - Le constructeur ne peut pas être considéré responsable des dommages causés par une utilisation impropre, erronée ou irrationnelle.
 - MASTER déclare que le dispositif est conforme aux exigences fondamentales et autres dispositions prévues par la directive 1999/5/CE. La déclaration de conformité est disponible sur le site <http://www.masterautomation.it/pagine/certificazioni>.



WICHTIGER HINWEIS

Dieses Heft enthält wichtige Informationen bezüglich der Gebrauchsweise und der Installationssicherheit. Die Anleitungen befolgen und für ein eventuelles späteres Nachschlagen aufbewahren. Das Steuergerät **ECLIPSE COMPACT/60.001.112** ist für das Steuern eines mit Netzspannung gespeisten Einphasenstrom-Asynchronmotors für den Antrieb von Markisen oder ähnlichen Produkten bestimmt und geeignet. Jeder andere Gebrauch ist unsachgemäß und ist daher verboten.

1. TECHNISCHE EIGENSCHAFTEN (bezogen auf eine Temperatur von 20°C)

- Stromversorgung: 120 oder 230 Vac, 50/60 Hz
- Höchstleistung Motoren: 10 A bei 230 Vac
- Betriebstemperatur: von -20 bis +70 °C
- Integrierte Sensoren: Wind, Sonne
- Windschwelle: von 10 km/h bis 35 km/h
- Sonnenschwelle: von 1 kLux bis 45 kLux
- Funkfrequenz: 433,92 MHz
- Speicherbare Funkcodes: 15

2. ANMERKUNGEN BEÜGLICH DER FUNKSYSTEME

- Es ist ratsam, die Funksysteme nicht in Umgebungen mit starken Interferenzen (zum Beispiel in der Nähe von Polizeistationen, Flughäfen, Banken, Krankenhäusern) zu verwenden. Vor der Installation eines jeglichen Funksystems ist auf jeden Fall ein technischer Lokalaugenschein empfehlenswert, um eventuelle Störquellen zu bestimmen.
- Funksysteme dürfen nur dort verwendet werden, wo eventuelle Störwellen oder Betriebsstörungen des Senders oder Empfängers keinen Risikofaktor darstellen, oder wenn dieser Risikofaktor durch geeignete Sicherheitssysteme eliminiert wird.
- Die Anwesenheit von auf der gleichen Sendefrequenz arbeitenden Funkvorrichtungen (z.B. Alarmanlagen und schnurlose Kopfhörer) kann mit dem Funkempfänger des Steuergeräts interferieren und die Reichweite der Sender sowie die Funkfunktionalität der Anlage einschränken.

3. STROMANSCHLUSS

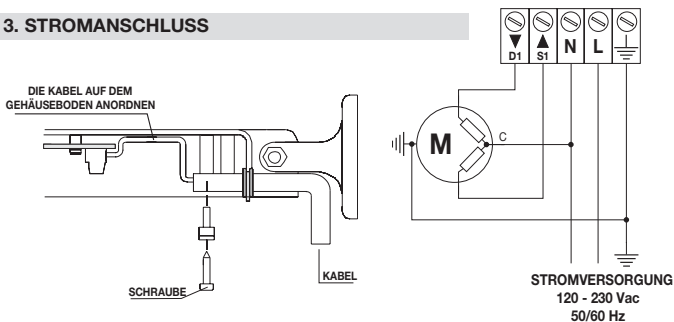

- Das Produkt muss durch qualifiziertes technisches Personal installiert werden, damit die Einhaltung aller im jeweiligen Anwendungsland geltender Vorschriften und Gesetze gewährleistet ist.
- Das Produkt steht unter gefährlicher elektrischer Spannung. Die Anschlüsse und Verbindungen sind bei ausgeschalteter Stromversorgung durchzuführen.
- Die Arbeiten am Produkt vorsichtig und mit geeigneten Werkzeugen durchführen.
- Sicherstellen, dass die Stromleitung nicht von für die Beleuchtung bestimmten Stromkreisen abhängt.
- Die Speiseleitung muss durch einen geeigneten Schutzschalter oder Fehlerstromschutzschalter abgesichert werden.
- Wenn eine Anlage mit mehreren Funkgeräten ausgestattet ist, darf der Abstand zwischen denselben nicht unter 1,5 m liegen.
- Das Produkt nicht in der Nähe metallener Oberflächen installieren.
- Keine Geräteteile ohne entsprechende Genehmigung des Herstellers abändern

oder austauschen.

- Den Motor mit dem ERDUNGSDRAHT anschließen.
- Den Endanschlag des Motors einstellen, bevor er an das Gerät angeschlossen wird.
- Zu Ihrer eigenen Sicherheit ist es verboten, bei stromversorgtem Motor in der Nähe der Wickelwelle zu arbeiten.
- Sicherstellen, dass das Steuergerät in einer optimal dem Wind und der Sonne ausgesetzten Position installiert wird und dass die Drehbewegung der Windsensorschaufeln nicht behindert wird.
- Zur Kontrolle der korrekten Verbindung zwischen Motor und Steuergerät wird die Markise in die mittlere Stellung gebracht und dann wird kontrolliert, dass der Windalarm den Aufrollmodus des Motors aktiviert.

3.1 Stromversorgung

Das Steuergerät **ECLIPSE COMPACT/60.001.112** kann mit einer Stromspannung von 120 Vac oder 230 Vac und mit einer Frequenz von 50/60 Hz versorgt werden. Die Speisespannung muss an die Klemmen **L** und **N** angeschlossen werden.

3.2 Anschluss des Motors

Der gemeinsame Leiter des Motors muss an die Klemme **N** angeschlossen werden, die Motorwicklungen an die Klemmen **D1** und **S1**. Nach der Durchführung aller Anschlüsse und Verbindungen wird die Markise in die halbausgefahren Position gebracht und dann wird kontrolliert, dass der Windalarm den Aufrollmodus des Motors aktiviert (wenn der Ausfahrmodus des Motors aktiviert wird, müssen die Drähte an den Klemmen **D1** und **S1** umgekehrt werden. Es ist verboten, mehr als einen Motor direkt an das Steuergerät anzuschließen, es sei denn, es werden die speziellen Expansionsmodule verwendet (z.B. die Expansionsmodule **X52/60.002.003**, **X54/60.002.004** oder gleichwertige Module).

4. KOMPATIBLE SENDER

4.1 Handfunktaster

Das Steuergerät **ECLIPSE COMPACT/60.001.112** ist mit allen Sendern der Serie **OTELLO SW/60.003.002**, **VECTOR/60.003.11** und gleichartigen Sendern kompatibel und kann maximal 15 verschiedene Funkcodes in den Speicher einlesen.

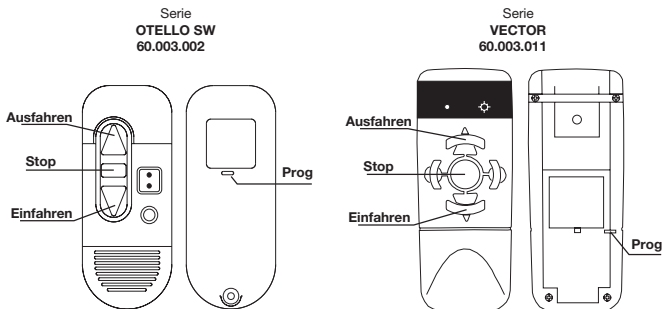

4.2 Funkensoren

Das Steuergerät **ECLIPSE COMPACT/60.001.112** ist mit einigen von diesem Hersteller produzierten Funkensoren kompatibel. Das Speichern des Funkensensors erfolgt wie das Speichern eines normalen Funk-Handsenders (siehe Punkt 8.1). Wo vorgesehen können die Ansprechschwelle direkt am Funkensensor programmiert werden. Für genauere Informationen ist Bezug auf die Gebrauchsanleitung des Funkensensors zu nehmen.

5. ERSTE INSTALLATION

5.1 Speichern des 1. Funkhandsenders

- Die Taste „1“ am Körper des Windmessers ca. 4 Sekunden lang drücken, bis der Motor zwei Aufwärtsbewegungen durchführt, um anzuzeigen, dass auf das Menü „Handsenderprogrammierung“ zugegriffen wurde. Die gelbe Led schaltet sich ein, die Taste jetzt loslassen.
- Innerhalb von 8 Sek. Die **STOPP-Taste** des zu speichernden Funk-Handsenders drücken. Vor der Wiederaufnahme des normalen Betriebs führt der Motor eine Aufwärtsbewegung durch, um zu bestätigen, dass der Sender eingelesen wurde.

5.2 Speichern weiterer Sender

Das unter Punkt 5.1 beschriebene Verfahren kann auch zum Einlesen weiterer Sender (max. 15) verwendet werden, doch kann dieser Vorgang bequemer durchgeführt werden, indem ein bereits gespeicherter Sender verwendet wird, wie unter Punkt 8.1 beschrieben ist.

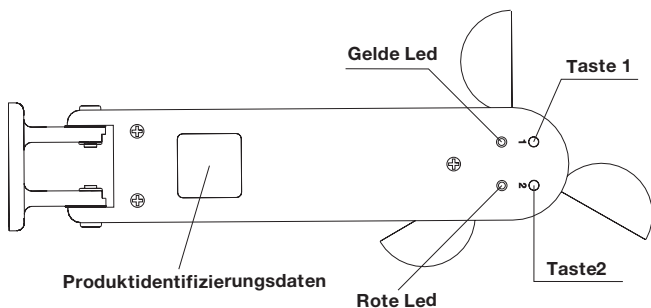

6. BETRIEBSLOGIK DES WINDSENSORS

Wenn die Windstärke die eingestellte Stärke mindestens 3 Sekunden lang überschreitet, wird das Einfahren der Markise gesteuert, um diese zu schützen (Windalarm). Während dieser Phase sind alle manuellen Steuerungen gesperrt. Das Steuergerät beendet den Zustand „Windalarm“, sobald die Windstärke mindestens 8 Minuten lang unter der eingestellten Schwelle bleibt. Die Windschwelle kann auf einen Wert zwischen 10 und 35 km/h eingestellt werden. Werkseitig ist die Windschwelle auf 15 km/h (Schwelle 2) eingestellt. Die Windschwelle kann mit einem jeglichen im Steuergerät gespeicherten Hand-Funksender wie unter Punkt 8.3 beschrieben geändert werden.

6.1 Sichtanzeigen bezüglich des Windsensors

Die rote Led zeigt einige Anzeigen bezüglich des Windsensors an:

- Durchgehend eingeschaltete rote Led: Die Windgeschwindigkeit liegt über der eingestellten Schwelle. Wenn dieser Zustand mindestens 3 Sekunden anhält, wird das Steuergerät in den Zustand „Windalarm“ versetzt.
- Schnell blinkende rote Led: Das Steuergerät befindet sich im Zustand Windalarm, alle Steuerbefehle sind gesperrt.
- Ausgeschaltete rote Led: Die Windgeschwindigkeit liegt unter der eingestellten Schwelle.

6.2 Zwangsgeschaltetes Beenden des Windalarms

Bei der Installation des Steuergeräts kann der Windalarm vor Ablauf der vorgesehenen 8 Minuten beendet werden, indem die Taste „2“ am Windmesserkörper ungefähr 5 Sekunden lang gedrückt wird, bis die rote Led gelöscht wird.

6.3 Funktion „Windmessertest“

Wenn aktiviert, führt das Steuergerät einen Test der Funktionstüchtigkeit des Windmessers durch. Wenn der Windsensor über einen Zeitraum von ca. 24 Stunden keinen einzigen gültigen Impuls erzeugt, steuert das Steuergerät das schrittweise Zwangsaufrollen der Sonnenmarkise, unterbricht jede andere Funktion und zeigt die Störung durch Einschalten der beiden Led an. Die Vorrichtung verlässt diesen Zustand und nimmt den normalen Betrieb erst wieder auf, wenn sie einen gültigen Impuls vom Windmesser empfängt. Die Funktion „Windmessertest“ kann mit einem im Steuergerät gespeicherten Hand-Funksender aktiviert/deaktiviert werden. Das Aktivierungs-/Deaktivierungsverfahren des „Windmessertests“ ist in den Gebrauchsanweisungen des Senders unter dem Eintrag „Funktion Windmessertest“ beschrieben.

7. BETRIEBSLOGIK DES SONNENSSENSORS

Wenn die Sonnenstärke die eingestellte Schwelle mindestens 2,5 Minuten überschreitet, wird ein automatischer Ausfahrvorgang gesteuert. Wenn die Sonnenstärke mindestens 18 Minuten unter der eingestellten Schwelle liegt, wird ein automatischer Einfahrvorgang gesteuert. Nach einem automatischen Ausfahrvorgang wegen überschrittener Sonnenschwelle ist der nächste vom Steuergerät durchgeführte Vorgang das Einfahren wegen fehlender Sonne und so

weiter. Der Anwender kann die Sonnenmarkise jederzeit betätigen, ohne dass die manuelle Steuerung die Betriebslogik des Sonnensensors beeinflusst wird. Die Sonnenschwelle kann auf einen Wert zwischen 1 und 45 kLux eingestellt werden. Werkseitig ist die Sonnenschwelle auf 15 kLux (Schwelle 3) eingestellt. Die Sonnenschwelle kann mit einem jeglichen im Steuergerät gespeicherten Hand-Funksender wie unter Punkt 8.4 beschrieben geändert werden.

7.1 Sichtanzeigen bezüglich des Sonnensensors

Wenn die Sonnenfunktion aktiviert ist (siehe Punkt 7.2), zeigt die gelbe Led einige sich auf den Sonnensensor beziehende Anzeigen an:

- Schnell blinkende gelbe Led: Die Sonnenstärke liegt über der eingestellten Schwelle. Wenn dieser Zustand mindestens 2,5 Minuten anhält, wird das Ausfahren der Markise gesteuert.
- Durchgehend eingeschaltete gelbe Led: Der automatische Ausfahrvorgang wegen Sonnenanwesenheit wurde durchgeführt.
- Langsam blinkende gelbe Led: Die Sonnenstärke liegt unter der eingestellten Schwelle. Wenn dieser Zustand mindestens 18 Minuten anhält, wird das Einfahren der Markise gesteuert.
- Ausgeschaltete gelbe Led: Der automatische Einfahrvorgang wegen fehlender Sonne wurde durchgeführt.

7.2 Aktivierung/Deaktivierung der Sonnenfunktion

Die Sonnenfunktion kann mit einem im Steuergerät gespeicherten Hand-Funksender aktiviert/deaktiviert werden. Das Aktivierungs-/Deaktivierungsverfahren des Sonnensensors ist in den Gebrauchsanweisungen des Senders unter dem Eintrag „Sonnenfunktion“ beschrieben.

8. PROGRAMMIERUNGEN ÜBER DEN SENDE R

Abgesehen von den Funktionen „Windmessertest“ und „Sonne“ können über einen jeglichen **zuvor gespeicherten** Hand-Funksender weitere das Speichern und Löschen von Sendern und das Ändern der Ansprechschwellen des Wind- und des Sonnensensors betreffende Vorgänge ausgeführt werden.

8.1 Einlesen eines neuen Senders in den Speicher

- Den Motor in eine Zwischenposition bringen, damit die Anzeigebewegungen des Motors sichtbar sind.
- Die Taste **PROG** eines gespeicherten Hand-Funksenders zirka 4 Sekunden drücken, bis der Motor zwei Aufwärtsbewegungen ausführt und damit anzeigt, dass er auf den Modus „Senderprogrammierung“ zugegriffen hat.
- Innerhalb von 8 Sek, die Taste **STOPP** des zu speichernden Senders drücken (bei Funksensoren die in den Gebrauchsanweisungen des Funksensors angegebene Taste drücken).
- Das Steuergerät speichert den Code und zeigt den Vorgang durch eine kurze Aufwärtsbewegung des Motors an.

8.2 Löschen eines Senders aus dem Speicher

- Den Motor in eine Zwischenposition bringen, damit die Anzeigebewegungen des Motors sichtbar sind.
- Die Taste **PROG** eines gespeicherten Hand-Funksenders zirka 4 Sekunden drücken, bis der Motor zwei Aufwärtsbewegungen ausführt und damit anzeigt, dass er auf den Modus „Senderprogrammierung“ zugegriffen hat.
- Innerhalb von 8 Sek, die Taste **STOPP** des zu löschenden Senders drücken (bei Funksensoren die in den Gebrauchsanweisungen des Funksensors angegebene Taste drücken).
- Das Steuergerät löscht den Code und zeigt den Vorgang durch eine kurze Abwärtsbewegung des Motors an.

8.3 Einstellung der Windschwelle

- Die Markise ausfahren, damit die Anzeigebewegungen des Motors sichtbar sind.
- Die Taste **PROG** eines gespeicherten Hand-Funksenders zirka 4 Sekunden drücken, bis der Motor zwei Aufwärtsbewegungen ausführt und damit anzeigt, dass er auf den Modus „Senderprogrammierung“ zugegriffen hat. Die Taste PROG loslassen.
- Die Taste **“PROG”** wieder kurz drücken, um auf das Menü „Programmierung der Windschwelle“ zuzugreifen. Die Anzahl der Aufwärtsbewegungen des Motors ist die gegenwärtig eingestellte Windschwelle.
- Wenn die Windschwelle die gewünschte ist, warten ohne jeglichen Eingriff vorzunehmen. Nach ca. 8 Sekunden führt der Motor eine der eingestellten Schwelle entsprechende Anzahl

Wind-schwelle	Windge-schwindigkeit
1	10 Km/h
2	15 Km/h
3	20 Km/h
4	25 Km/h
5	30 Km/h
6	35 Km/h

Aufwärtsbewegungen durch und das Steuergerät nimmt den normalen Betrieb wieder auf.

- Wenn die Windschwelle geändert werden soll, ist die Taste **STOPP** so oft zu drücken, wie es der gewünschten Schwelle entspricht. Ca. 8 Sekunden nach dem letzten Drücken führt der Motor eine der neu eingestellten Schwelle entsprechende Anzahl Aufwärtsbewegungen durch und das Steuergerät nimmt den normalen Betrieb wieder auf.

8.4 Einstellung der Sonnenschwelle

- Die Markise ausfahren, damit die Anzeigebewegungen des Motors sichtbar sind.

- Die Taste **PROG** eines gespeicherten Hand-Funksenders zirka 4 Sekunden drücken, bis der Motor zwei Aufwärtsbewegungen ausführt und damit anzeigt, dass er auf den Modus „Senderprogrammierung“ zugegriffen hat. Die Taste PROG loslassen.

- Die Taste **“PROG”** wieder kurz drücken, um auf das Menü „Programmierung der Windschwelle“ zuzugreifen. Die Anzahl der Aufwärtsbewegungen des Motors ist die gegenwärtig eingestellte Windschwelle. Die Taste PROG loslassen.

- Die Taste **“PROG”** wieder kurz drücken, um auf das Menü „Programmierung der Sonnenschwelle“ zuzugreifen. Die Anzahl der Aufwärtsbewegungen des Motors ist die gegenwärtig eingestellte Sonnenschwelle.

- Wenn die Sonnenschwelle die gewünschte ist, warten ohne jeglichen Eingriff vorzunehmen. Nach ca. 8 Sekunden führt der Motor eine der eingestellten Schwelle entsprechende Anzahl Aufwärtsbewegungen durch und das Steuergerät nimmt den normalen Betrieb wieder auf.

- Wenn die Sonnenschwelle geändert werden soll, ist die Taste **STOPP** so oft zu drücken, wie es der gewünschten Schwelle entspricht. Ca. 8 Sekunden nach dem letzten Drücken führt der Motor eine der neu eingestellten Schwelle entsprechende Anzahl Aufwärtsbewegungen durch und das Steuergerät nimmt den normalen Betrieb wieder auf.

Sonnen-schwelle	Stärke
1	01 Klux
2	08 Klux
3	15 Klux
4	22 Klux
5	30 Klux
6	45 Klux

9. WIEDERHERSTELLUNG DER WERKSEITIGEN EINSTELLUNGEN (Reset)

- Die Stromversorgung des Steuergeräts unterbrechen.
- Die Taste „2“ am Windsensorkörper gedrückt halten und das Steuergerät mit Strom versorgen. Die rote Led beginnt schnell zu blinken.
- Die Taste „2“ ca. 30 Sek. lang drücken, bis der Motor 1 Aufwärts - und 1 Abwärtsbewegung durchführt und damit anzeigt, dass die werkseitigen Einstellungen wiederhergestellt wurden (beide Led schalten sich ein).
- Die Stromversorgung des Steuergeräts unterbrechen und einige Sekunden warten.
- Die Stromversorgung des Steuergeräts wiederherstellen.

10. ENTSORGUNG



Am Ende seines Lebenszyklus ist das Produkts gemäß den örtlichen Gesetzen und Vorschriften zu entsorgen. Dieses Produkt kann umwelt- und gesundheitsschädliche Stoffe enthalten und darf daher nicht mit dem Haushaltsmüll entsorgt werden.

11. HÄUFIGE FRAGEN UND BEHEBUNG VON STÖRUNGEN

? Das Steuergerät führt keine Vorgänge aus.

- Kontrollieren, dass das Steuergerät korrekt gespeist wird (zwischen den Klemmen **N** und **L** muss Netzspannung vorhanden sein).
- Sofort nach dem Einschalten der Stromversorgung schaltet das Steuergerät kurz die 2 Led ein, um anzuzeigen, dass es korrekt mit Strom versorgt wird. Wenn die 2 Led sich nicht kurz einschalten, ist es wahrscheinlich, dass eine irreparable Beschädigung vorliegt und dass das Steuergerät ausgewechselt werden muss.

? Bei Drücken der Taste **EINFAHREN** am Sender fährt der Sender die Markise aus.

- Die Stromversorgung des Steuergeräts unterbrechen und die Drähte an den Klemmen **D1** und **S1** umkehren.

? Beim Speichern des ersten Senders führt der Motor zwei Abwärtsbewegungen durch.

- Sicherstellen, dass die Speicherprozedur korrekt ausgeführt wurde (Punkt 5.1).
- Die Prozedur wurde zu langsam ausgeführt. Ab dem Moment, in dem das Steuergerät auf den Modus „Senderprogrammierung“ zugreift, hat man 8 Sek Zeit, um die Taste **STOPP** am zu speichernden Sender zu drücken.
- Kontrollieren, dass die Batterien des Senders geladen sind.
- Versuchen, den gleichen Vorgang mit einem anderen Sender durchzuführen.
- Sicherstellen, dass die Umgebung nicht durch andere auf der gleichen Frequenz arbeitende Vorrichtungen gestört ist (zum Beispiel Kopfhörer, Alarmanlagen usw.).
- Eine Systemrückstellung vornehmen (siehe Punkt 9) und erneut versuchen, den Sender zu speichern.
- Der Empfänger des Steuergeräts könnte beschädigt sein und eventuell muss das Steuergerät ausgetauscht werden.

? Beim Speichern eines weiteren Senders führt der Motor zwei Abwärtsbewegungen durch.

- Prüfen, dass die bereits gespeicherten Sender korrekt funktionieren.
- Sicherstellen, dass die Speicherprozedur korrekt ausgeführt wurde (Punkt 8.1).
- Die Speicherprozedur wurde zu langsam ausgeführt. Ab dem Moment, in dem das Steuergerät auf den Modus „Senderprogrammierung“ zugreift, hat man 8 Sek Zeit, um die Taste **STOPP** am zu speichernden Sender zu drücken.
- Kontrollieren, dass die Batterien des zu speichernden Senders geladen sind.

? Beim Speichern eines Senders führt der Motor 1 Aufwärtsbewegung und 3 Abwärtsbewegungen durch.

- Das Steuergerät zeigt an, dass bereits die Höchstzahl von 15 Sendern gespeichert wurde und dass keine weiteren Sender gespeichert werden können.

? Beim Speichern eines weiteren Senders führt der Motor zwei Abwärtsbewegungen durch.

- Sicherstellen, dass die Löschoziedur korrekt ausgeführt wurde (Punkt 8.2).
- Die Prozedur wurde zu langsam ausgeführt. Ab dem Moment, in dem das Steuergerät auf den Modus „Senderprogrammierung“ zugreift, hat man 8 Sek Zeit, um die Taste **STOPP** am zu löschenden Sender zu drücken.
- Wenn nur ein Sender im Speicher des Steuergeräts gespeichert ist, kann dieser Vorgang nicht ausgeführt werden.

? Es ist windig, doch wird die Markise nicht eingefahren.

- Die Windschwelle könnte zu hoch sein (Punkt 8.3). Die Windschwelle reduzieren.
- Das Steuergerät könnte in einer zu stark dem Wind ausgesetzten Position installiert sein.
- Der Windsensor könnte beschädigt sein. Die Funktionstüchtigkeit des Windsensors kontrollieren (die Schaufeln drehen, um Wind zu simulieren, und kontrollieren, dass das Steuergerät in den Zustand „Windalarm“ versetzt wird).

? Bei Wind wird das Einfahren der Markise gesteuert, doch wird bei Sonne nicht das Ausfahren derselben gesteuert.

- Die Sonnenschwelle könnte zu hoch sein (Punkt 8.4). Die Sonnenschwelle reduzieren.
- Es könnte sein, dass das Steuergerät in einer zu wenig der Sonne ausgesetzten Position installiert ist, oder ein Hindernis könnte die korrekte Sonnenstrahlenerfassung beeinträchtigen.
- Die Sonnenfunktion könnte deaktiviert sein (Punkt 7.2). Die Sonnenfunktion aktivieren.
- Der Sonnensensor könnte beschädigt sein. Die Funktionstüchtigkeit des Sensors überprüfen (wenn die Sonnenfunktion eingeschaltet ist, die gelbe Led aber ausgeschaltet ist, eine Lichtquelle in die Nähe der Sensorkuppel bringen und die gelbe Led muss jetzt schnell blinken).

- Alle Produkte und die in diesem Heft en angegebenen technischen Spezifikationen können ohne Vorankündigung abgeändert werden.

- Abgesehen von entsprechenden Vereinbarungen und zuvor mit dem Hersteller besprochenen spezifischen Fällen darf diese Vorrichtung einzig und allein mit Empfängern des gleichen Herstellers verwendet werden.

- Der Hersteller haftet nicht für eventuelle Schäden, die auf einen unsachgemäßen, falschen oder unverünftigen Gebrauch zurückzuführen sind.

- MASTER erklärt, dass diese Vorrichtung die wesentlichen Anforderungen und anderen Vorschriften der Maschinenrichtlinie 1999/5/EG erfüllt. Die Konformitätserklärung ist auf der Internetseite <http://www.masterautomation.it/pagine/certificazioni> verfügbar.

